



**FRIGOMONT<sup>®</sup>**

chladičí technika izolační panely

cooling engineering insulating panels

certifikace ISO 9001 : 2009

[www.frigomont.cz](http://www.frigomont.cz)

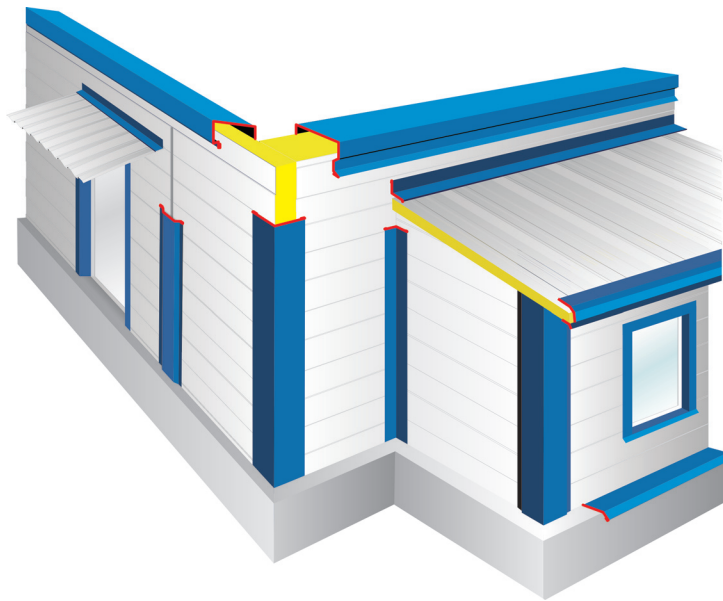

## TABULOVÉ PLECHY

STEEL SHEETS

## KLEMPÍŘSKÉ PRVKY

TINSMITH ELEMENTS

## KONSTRUKČNÍ PROFILY

STRUCTURALS

JAZYK  
LANGUAGE



VERZE  
VERSION

**2012/01/K**

PRÁVO NA ZMĚNY VYHRAZENO  
RIGHT TO CHANGES RESERVED

# CENÍK

PRICE LIST

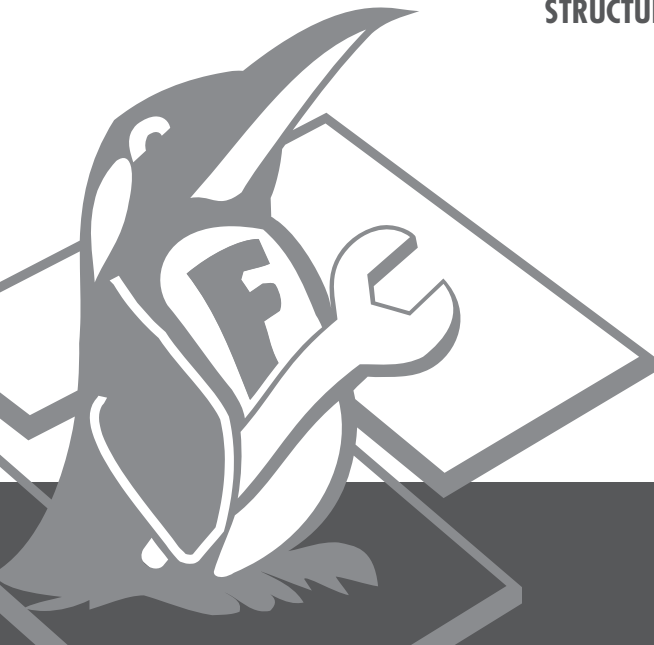



**Sídlo firmy:**  
 COMPANY HEADQUARTERS

FRIGOMONT a.s.  
 Juliánovské náměstí 2, č.p. 3878  
 636 00 Brno, Židenice  
 Czech Republic

Email: [frigomont@frigomont.cz](mailto:frigomont@frigomont.cz)  
 Web: [www.frigomont.cz](http://www.frigomont.cz)

Tel.: +420 384 420 415  
 Fax: +420 384 420 042

IČ: 26032732

Bankovní spojení: GE Money Bank a.s.  
 Číslo účtu: 155333416/0600  
 IBAN: CZ74 0600 0000 0001 5533 3416

**Odštěpný závod, výroba**  
 BRANCH OFFICE, MANUFACTURE

FRIGOMONT a.s.  
 Borek 40  
 380 01 Dačice  
 Czech Republic

GSM: +420 724 022 030  
 GSM: +420 603 818 352

DIČ: CZ26032732

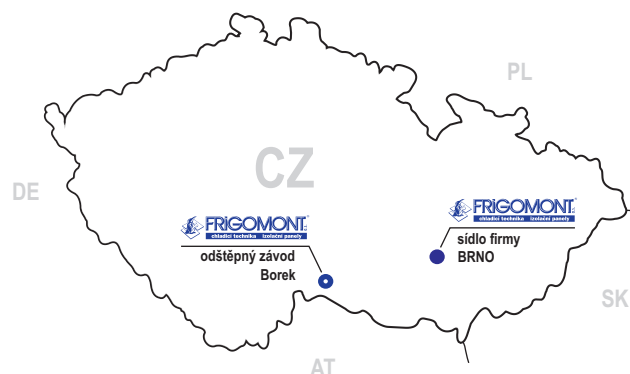

odštěpný závod, výroba



## CERTIFIKÁT

**TUV CZ – CERTIFIKAČNÍ ORGÁN**  
 certifikující systémy managementu jakosti  
 akreditovaný ČIA

certifikační orgán č. 3053, osvědčení o akreditaci č.397/2004  
 osvědčuje, že organizace

**FRIGOMONT a.s.**  
**Borek 40**  
**CZ – 380 01 Dačice**  
**IČ:260 32 732**

pro následující obory činností:

provádění pozemních a průmyslových staveb a jejich  
 změn, dodávka a montáž chladirenských  
 a mrazirenských technologií, inženýrská činnost  
 ve výstavbě, výroba stavebních a klempířských prvků  
 a servis chladirenských a mrazirenských zařízení

výjma požadavků kap. 7.3 Návrh a vývoj

zavedla a používá systém managementu jakosti,  
 který odpovídá

**ČSN EN ISO 9001:2001**

Číslo auditní zprávy **0394/90/06/QM/AZ/C**

Platnost certifikátu **09.11.2009**

Číslo certifikátu **1785 - 1**

V Praze, 09.11.2006



TUV CZ – certifikační orgán  
 Český člen skupiny  
 TÜV SÜD



Další vysvětlení týkající se předmětu tohoto certifikátu a aplikovatelnosti požadavků  
 normy ČSN EN ISO 9001:2001 je možné získat u uvedených organizací.

**TABULOVÉ PLECHY**  
 STEEL SHEETS

Lakovaný plech s ochrannou fólií 0,6 mm ..... PREPAINTED SHEET w/ protective foil 0,6 mm	1
Pozinkovaný plech 1,5 mm   2,0 mm ..... GALVANIZED STEEL SHEET 1,5 mm   2,0 mm	2

**KLEMPÍŘSKÉ PRVKY**  
 TINSMITH ELEMENTS

Lakovaný plech s ochrannou fólií 0,6 mm / PREPAINTED SHEET with protective foil 0,6 mm .....	3
Lakovaný plech s ochrannou fólií 1,5 mm / PREPAINTED SHEET with protective foil 1,5 mm .....	4
Pozinkovaný plech 1,0 mm / GALVANIZED STEEL SHEET 1,0 mm.....	5
Pozinkovaný plech 1,5 mm / GALVANIZED STEEL SHEET 1,5 mm .....	6
Pozinkovaný plech 2,0 mm / GALVANIZED STEEL SHEET 2,0 mm .....	7
Pozinkovaný plech 3,0 mm / GALVANIZED STEEL SHEET 3,0 mm .....	8
Nerezový plech 0,6 mm / STAINLESS STEEL SHEET 0,6 mm.....	9
Nerezový plech 1,0 mm / STAINLESS STEEL SHEET 1,0 mm .....	10

**PROFILY**  
 STRUCTURALS

Konstrukční profil TYP "C" / STRUCTURALS TYPE "C" .....	11
Konstrukční profil TYP "C - rovný" / STRUCTURALS TYPE "C - straight" .....	12
Konstrukční profil TYP "Z" / STRUCTURALS TYPE "Z" .....	13
Konstrukční profil TYP "T" / STRUCTURALS TYPE "T" .....	14
Úchyty a kotvení botky / MOUNTINGS AND PROFILE ANCHORS .....	15

**OSTATNÍ**  
 SPECIAL

Profil hliníkový fasádní HF4 / FACADE ALUMINIUM PROFILE HF4 .....	16
Protidešťové žaluzie / RAINPROOF SUN-BLINDS .....	17
Katalog standardních klempířských prvků / STANDARD TINSMITH ELEMENTS .....	18

**PŘÍKLAD OBJEDNÁNÍ KLEMPÍŘSKÝCH VÝROBKŮ:**

objednávku odeslat na e-mail: **obchod@frigomont.cz**

**do objednávky uvést následující údaje:**

- adresu dodání
- jméno a telefon kontaktní osoby, která převezme zboží
- informaci o způsobu dopravy
- materiál – tl. plechu, FeZn nebo lakovaný
- množství - počet ks, délka, rozvinutá šířka / počet ohybů
- schematický náčrt výrobku s uvedením roz. šířek a stupňů ohybu

**ORDER EXAMPLE FOR TINSMITH ELEMENTS:**

order send on e-mail: **obchod@frigomont.cz**

**in order specify below data:**

- delivery address
- name and phone contact person that will take over goods
- information about type of transportation
- material – thick. metal sheet, FeZn or varnished
- quantity - number piece, length, girth/number bends
- skeleton product sketch with presentation of total width and bend degree

Kód zákazníka / CUSTOMER'S CODE:

Přepočítání Kč / Euro dle aktuálního kurzu ČNB.

EXCHANGE CZK / EUR ACCORDING TO ACTUAL RATE OF CNB

Všechny uvedené ceny jsou bez DPH.

PRICES EXCLUDING VAT

Ceny FCO Borek / PRICES EXW BOREK

Aktuální znění Všeobecných obchodních podmínek a kupních smluv na internetových stránkách [www.frigomont.cz](http://www.frigomont.cz).  
 Právo na změny cen, kurzových rozdílů a technických údajů vyhrazeno.

Zákazník / CUSTOMER:

FIRMA: COMPANY	_____	TEL.:	_____
ULICE: STREET	_____	FAX:	_____
MĚSTO: TOWN	_____	IČ: REG	_____
PSČ: POSTAL CODE	_____	DIČ: VAT	_____

Actual trading terms and conditions plus contracts can be found on [www.frigomont.cz](http://www.frigomont.cz).  
 Right to change prices, exchange rates and technical data is reserved.

**TABULOVÝ PLECH - LAK tl. 0,6 mm | šířka / width 1250 mm | s ochrannou fólií / with protective foil**

KÓD / CODE		délka / length	m2	počet od-do	cena tabule	počet od-do	cena tabule	počet od-do	cena tabule
11 912	A	2000 mm	2,50	1 - 60	608 Kč	61 - 120	605 Kč	121 - 240	601 Kč
11 913	B	3000 mm	3,75	1 - 40	911 Kč	41 - 80	907 Kč	81 - 160	904 Kč
11 914	C	4000 mm	5,00	1 - 30	1 216 Kč	31 - 60	1 212 Kč	61 - 120	1 208 Kč
11 915	D	5000 mm	6,25	1 - 30	1 520 Kč	31 - 60	1 516 Kč	61 - 90	1 512 Kč
11 916	E	6000 mm	7,50	1 - 25	1 824 Kč	26 - 50	1 820 Kč	51 - 80	1 816 Kč
11 917	F	8000 mm	10,00	1 - 20	2 431 Kč	21 - 40	2 427 Kč	41 - 60	2 423 Kč

Barvy RAL / RAL colors: RAL 9010 | RAL 9002 | 9006 | 5010 | 5002

Hmotnost / weight: 5,2 kg/m2

**TABULOVÝ PLECH - LAK tl. 1,5 mm | šířka / width 1250 mm | s ochrannou fólií / with protective foil**

KÓD / CODE		délka / length	m2	počet od-do	cena tabule	počet od-do	cena tabule	počet od-do	cena tabule
11 930	A	2000 mm	2,50	1 - 60	1 123 Kč	61 - 120	1 120 Kč	121 - 240	1 117 Kč
11 931	B	3000 mm	3,75	1 - 40	1 593 Kč	41 - 80	1 590 Kč	81 - 160	1 587 Kč
11 932	C	4000 mm	5,00	1 - 30	2 246 Kč	31 - 60	2 243 Kč	61 - 120	2 240 Kč
11 933	D	5000 mm	6,25	1 - 30	2 548 Kč	31 - 60	2 545 Kč	61 - 90	2 542 Kč
11 934	E	6000 mm	7,50	1 - 25	3 186 Kč	26 - 50	3 183 Kč	51 - 80	3 180 Kč
11 935	F	8000 mm	10,00	1 - 20	4 492 Kč	21 - 40	4 489 Kč	41 - 60	4 486 Kč

Barvy RAL / RAL colors: RAL 9010 | 9002

Hmotnost / weight: 12,3 kg/m2

- Plech tl. 0,6 - 1,5 mm** - vrchní strana Polyester SP 25 um barvy.  
- spodní strana šedá 7um,  
- zinek do 275 g/m2.  
- vrchní strana ochranná fólie TH do 50um.

Podle normy EU 169-85, EN 10326, 10327 (10147, 10142)

Plech je protahován na rovnací stolici.

Plech je možné za příplatek podélně dělit na požadovanou šíři plechu, cena dohodou  
Prostříhy jsou součástí dodávky; jinak dle dohody

- Materiál** je expedován na vratných paletách - cena palety dle rozměru a váhy (ceny na www.frigomont.cz)
- Ceny** uvedené v ceníku jsou kalkulovány - FCO Borek
- Konečná cena** bude upřesněna dle aktuálního kurzu ČNB v den přijetí objednávky
- Na poptání** jsme schopni případně zajisti i další požadované rozměry, tloušťky a barvy

- Steel sheets 0,6 - 1,5 mm** - Upside Polyester SP 25 um color.  
- Backside grey 7um.  
- Zinc up to 275 g/m2.  
- Upside protective foil TH up to 50 um.

Specification according to EU 169-85, EN10326, 10327 (10147, 10142)

Steel sheet before inflexion extended on straightening machine.

Steel sheet is possible for extra to cut lengthwise per requested sheet width, negotiated price  
Cuts-in are part of delivery; otherwise by agreement

- Product** is expedite on returnable palletes – palette price according to size and weight (price on www.frigomont.cz)
- Price** listed in Pricelist are based on – FCO Borek, Czech Republic
- The final price** will be adjusted according to the current rate of the CNB on the date of order receipt
- On request** we can possibly provide other required dimensions, thickness and colors

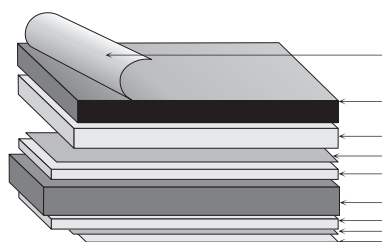

**DOČASNÝ OCHRANNÝ FILM (FÓLIE)** - dle nabídky  
(temporary protective film - optional)

**STRUKTUROVANÁ VRCHNÍ VRSTVA**  
(structured higher layer)

**ZÁKLADNÍ VRSTVA** (basic layer)

**PŘÍPRAVA PODKLADU** (preparation for base)

**ZINEK** (zinc)

**OČEL** (steel)

**ZINEK** (zinc)

**PŘÍPRAVA PODKLADU** (preparation for base)

**RUBOVÝ POVLAK** (reverse layer)

CENY PLATNÉ OD 20/12/01/K. PRÁVO NA ZMĚNY VYHRAZENO.  
PRICE VALID FROM 20/12/01/K. RIGHT TO CHANGES RESERVED

**TABULOVÝ PLECH - POZINK tl. 1,5 mm | šířka / width 1250 mm**

KÓD / CODE		délka / length	m2	počet od-do	cena tabule	počet od-do	cena tabule	počet od-do	cena tabule
11 972	A	2000 mm	2,50	1 - 60	773 Kč	61 - 120	770 Kč	121 - 240	767 Kč
11 973	B	3000 mm	3,75	1 - 40	1 193 Kč	41 - 80	1 190 Kč	81 - 160	1 187 Kč
11 974	C	4000 mm	5,00	1 - 30	1 546 Kč	31 - 60	1 543 Kč	61 - 120	1 540 Kč
11 975	D	5000 mm	6,25	1 - 30	1 934 Kč	31 - 60	1 931 Kč	61 - 90	1 928 Kč
11 976	E	6000 mm	7,50	1 - 25	2 386 Kč	26 - 50	2 383 Kč	51 - 80	2 380 Kč
11 977	F	8000 mm	10,00	1 - 20	3 092 Kč	21 - 40	3 089 Kč	41 - 60	3 086 Kč

Hmotnost / weight: 12 kg/m2

**TABULOVÝ PLECH - POZINK tl. 2,0 mm | šířka / width 1250 mm**

KÓD / CODE		délka / length	m2	počet od-do	cena tabule	počet od-do	cena tabule	počet od-do	cena tabule
11 978	A	2000 mm	2,50	1 - 60	1 050 Kč	61 - 120	1 047 Kč	121 - 240	1 044 Kč
11 979	B	3000 mm	3,75	1 - 40	1 575 Kč	41 - 80	1 572 Kč	81 - 160	1 569 Kč
11 980	C	4000 mm	5,00	1 - 30	2 100 Kč	31 - 60	2 097 Kč	61 - 120	2 094 Kč
11 981	D	5000 mm	6,25	1 - 30	2 625 Kč	31 - 60	2 622 Kč	61 - 90	2 619 Kč
11 982	E	6000 mm	7,50	1 - 25	3 150 Kč	26 - 50	3 147 Kč	51 - 80	3 144 Kč
11 983	F	8000 mm	10,00	1 - 20	4 200 Kč	21 - 40	4 197 Kč	41 - 60	4 194 Kč

Hmotnost / weight: 16 kg/m2

**TABULOVÝ PLECH - POZINK tl. 3,0 mm | šířka / width 1250 mm**

KÓD / CODE		délka / length	m2	počet od-do	cena tabule	počet od-do	cena tabule	počet od-do	cena tabule
11 990	A	2000 mm	2,50	1 - 60	1 527 Kč	61 - 120	1 524 Kč	121 - 240	1 521 Kč
11 991	B	3000 mm	3,75	1 - 40	2 291 Kč	41 - 80	2 288 Kč	81 - 160	2 285 Kč
11 992	C	4000 mm	5,00	1 - 30	3 054 Kč	31 - 60	3 051 Kč	61 - 120	3 048 Kč
11 993	D	5000 mm	6,25	1 - 30	3 818 Kč	31 - 60	3 815 Kč	61 - 90	3 812 Kč
11 994	E	6000 mm	7,50	1 - 25	4 582 Kč	26 - 50	4 579 Kč	51 - 80	4 576 Kč
11 995	F	8000 mm	10,00	1 - 20	6 108 Kč	21 - 40	6 105 Kč	41 - 60	6 102 Kč

Hmotnost / weight: 23,9 kg/m2

- Plech pozink tl. 1,5 - 3,0 mm** - zinek do 275g/m2 zinku  
Vlastnosti materiálu dle EN 10326,10327 (10147,10142)  
Plech je protahován na rovnací stolici.  
Plech je možné za příplatek podélně dělit na požadovanou šířku plechu, cena dohodu  
Prostříhy jsou součástí dodávky; jinak dle dohody
- Materiál** je expedován na vratných paletách - cena palety dle rozměru a váhy  
(ceny na www.frigomont.cz)
- Ceny** uvedené v ceníku jsou kalkulovány - FCO Borek
- Konečná cena** bude upřesněna dle aktuálního kurzu ČNB v den přijetí objednávky
- Na poptání** jsme schopni případně zajistit i další požadované rozměry, tloušťky a barvy

- Galvanized sheet 0,5 - 3,0 mm** up to 275g/m2 of Zinc  
Specification according to EN10326, 10327 (10147, 10142)  
Steel sheet before inflexion extended on straightening machine.  
Steel sheet is possible for extra to cut lengthwise per requested sheet width, negotiated price  
Cuts-in are part of delivery; otherwise by agreement
- Product** is expedite on returnable pallets – palette price according to size and weight  
(price on www.frigomont.cz)
- Price** listed in Pricelist are based on – FCO Borek, Czech Republic
- The final price** will be adjusted according to the current rate  
of the CNB on the date of order receipt
- On request** we can possibly provide other required dimensions, thickness and colors

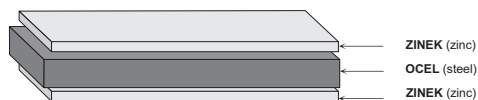



unroll elements / number of bends

	rozvin prvků / počet ohybů	1	2	3	4	5	6	7	8	9	10
A	cena 1 bm r.š. 0 - 70	34 Kč	39 Kč	44 Kč	49 Kč	55 Kč	60 Kč				
B	cena 1 bm r.š. 70 - 104	40 Kč	46 Kč	51 Kč	56 Kč	61 Kč	66 Kč	72 Kč			
C	cena 1 bm r.š. 105 - 125	46 Kč	51 Kč	56 Kč	61 Kč	66 Kč	72 Kč	77 Kč	82 Kč		
D	cena 1 bm r.š. 126 - 152	52 Kč	57 Kč	62 Kč	68 Kč	73 Kč	78 Kč	83 Kč	88 Kč	94 Kč	99 Kč
E	cena 1 bm r.š. 153 - 178	60 Kč	65 Kč	70 Kč	75 Kč	81 Kč	86 Kč	91 Kč	96 Kč	101 Kč	107 Kč
F	cena 1 bm r.š. 179 - 200	68 Kč	73 Kč	78 Kč	83 Kč	88 Kč	94 Kč	99 Kč	104 Kč	109 Kč	114 Kč
G	cena 1 bm r.š. 201 - 226	73 Kč	78 Kč	83 Kč	88 Kč	94 Kč	99 Kč	104 Kč	109 Kč	114 Kč	120 Kč
H	cena 1 bm r.š. 227 - 250	86 Kč	91 Kč	96 Kč	101 Kč	107 Kč	112 Kč	117 Kč	122 Kč	127 Kč	133 Kč
I	cena 1 bm r.š. 251 - 281	94 Kč	99 Kč	104 Kč	109 Kč	114 Kč	120 Kč	125 Kč	130 Kč	135 Kč	140 Kč
J	cena 1 bm r.š. 282 - 311	107 Kč	112 Kč	117 Kč	122 Kč	127 Kč	133 Kč	138 Kč	143 Kč	148 Kč	153 Kč
K	cena 1 bm r.š. 312 - 342	113 Kč	118 Kč	124 Kč	129 Kč	134 Kč	139 Kč	144 Kč	150 Kč	155 Kč	160 Kč
L	cena 1 bm r.š. 343 - 366	124 Kč	129 Kč	134 Kč	139 Kč	144 Kč	150 Kč	155 Kč	160 Kč	165 Kč	170 Kč
M	cena 1 bm r.š. 367 - 400	130 Kč	135 Kč	140 Kč	146 Kč	151 Kč	156 Kč	161 Kč	166 Kč	172 Kč	177 Kč
N	cena 1 bm r.š. 401 - 430	143 Kč	148 Kč	153 Kč	159 Kč	164 Kč	169 Kč	174 Kč	179 Kč	185 Kč	190 Kč
O	cena 1 bm r.š. 431 - 458	152 Kč	157 Kč	163 Kč	168 Kč	173 Kč	178 Kč	183 Kč	189 Kč	194 Kč	199 Kč
P	cena 1 bm r.š. 459 - 488	161 Kč	166 Kč	172 Kč	177 Kč	182 Kč	187 Kč	192 Kč	198 Kč	203 Kč	208 Kč
R	cena 1 bm r.š. 489 - 519	168 Kč	173 Kč	178 Kč	183 Kč	189 Kč	194 Kč	199 Kč	204 Kč	209 Kč	215 Kč
S	cena 1 bm r.š. 520 - 562	182 Kč	187 Kč	192 Kč	198 Kč	203 Kč	208 Kč	213 Kč	218 Kč	224 Kč	229 Kč
T	cena 1 bm r.š. 563 - 621	203 Kč	208 Kč	213 Kč	218 Kč	224 Kč	229 Kč	234 Kč	239 Kč	244 Kč	250 Kč
U	cena 1 bm r.š. 622 - 721	233 Kč	238 Kč	243 Kč	248 Kč	254 Kč	259 Kč	264 Kč	269 Kč	274 Kč	280 Kč
V	cena 1 bm r.š. 722 - 825	260 Kč	265 Kč	270 Kč	276 Kč	281 Kč	286 Kč	291 Kč	296 Kč	302 Kč	307 Kč
X	cena 1 bm r.š. 826 - 930	291 Kč	296 Kč	302 Kč	307 Kč	312 Kč	317 Kč	322 Kč	328 Kč	333 Kč	338 Kč
Y	cena 1 bm r.š. 931 - 1040	325 Kč	330 Kč	335 Kč	341 Kč	346 Kč	351 Kč	356 Kč	361 Kč	367 Kč	372 Kč
Z	cena 1 bm r.š. 1041 - 1125	350 Kč	355 Kč	360 Kč	365 Kč	371 Kč	376 Kč	381 Kč	386 Kč	391 Kč	397 Kč

bm běžný metr / linear meter      ř.š. řezná šířka / cutting width

1. Ceny uvedené v ceníku jsou kalkulovány v délce 6 m - FCO Borek

2. Plech 0,6 mm - DX51D nebo S320GD

- vrchní strana Polyester SP 25 um barvy dle RAL,  
- spodní strana šedá 7um. Vrchní strana ochranná fólie TH do 50um.  
Podle normy EN 10326, 10327 (10147, 10142) zinek do 275g/m2  
Plech před ohýbáním prodloužen na rovnací stolici.  
Od rozvinuté šíře 630 mm prostříhy plechů dohodou.

3. Výrobní délky od 1000 mm      maximální délka 8000 mm

4. Lemovací prvky jsou opatřeny ochrannou fólií, což zabraňuje poškození povrchu.

5. Balení do 100 ks stretch fólie + páska (množství dle profilů ohybů proměnné)  
od 100 ks vratná paleta, stretch fólie+páska(množství dle profilů ohybů proměnné)  
- záloha na paletu dle ceny palety:

paleta na klempířské výrobky 400x 6000 mm 2.180,- Kč  
paleta na klempířské výrobky 600x 6000 mm 2.380,- Kč

6. Standardní barvy: RAL 9010 | 9002 | 9006 | 5010 | 5002 | 3000

Označení RAL je použito jako informační vodičko pro výběr odstínu.  
Toto označení nemusí vždy plně odpovídat vzorníku. Dodavatel  
neodpovídá za odchylky vůči stupnici RAL a odchylky mezi  
jednotlivými šaržemi dodaných plechů.

7. Nestandardní barvy: cena smluvní na podkladě množství typu barvy  
dle RAL povrch.úprava HP, PUDF, PVC  
dodací termín : 6-8 týdnů od potvrzení objednávky

8. Min. rozměr protiohybu: do 6 m = 15 mm      nad 6 m = 40 mm  
1x domáčknutí lemu = 2x ohyb

9. Nadstandardní výrobky: materiál + hodinová sazba 330,- Kč/hod  
příplatek: za ohyb konických prvků 1 bm 1 ohyb + 5,- Kč k ceníkové ceně  
za výrobek v délce od 6m do 8m + 2,50 Kč k ceníkové ceně  
za podlimitní množství ( do 100bm ) + 10% k ceníkové ceně  
za délky: do 500 mm +20% k ceníkové ceně  
od 501 do 1000 mm + 10% k ceníkové ceně  
od 1001 do 1999 mm + 5% k ceníkové ceně  
vystřižení rohů / úhlů + 3% na střiž

10. Dodací podmínky: po vzájemné dohodě od 3 do 21 dnů  
záruka na výrobky 2 roky - ve standardním prostředí  
Konečná cena bude upřesněna dle aktuálního kurzu ČNB  
v den přijetí objednávky  
Dodavatel nenese záruku za dodatečné dělení řezným kotoučem,  
vrtání či jiné úpravy plechů. Prvky nesmí být trvale uloženy  
pod vodou nebo trvale v místech kde kondenzuje voda.

11. Značení na objednávku: Náčrt a popis  
rozvinutá šíře / počet ohybů / délka prvku / počet ks

1. Prices listed in price list are calculated in length 6 m - FCO Borek, Czech Republic

2. Steel sheet 0,6 mm - DX51D or S320GD

- upside Polyester SP 25 um color according to RAL.  
- backside grey 7um. Upside protective foil TH up to 50um.  
Specification according to EN10326, 10327 (10147, 10142) Zinc up to 275g/m2  
Steel sheet before inflexion extended on straightening machine.  
From unrolled width 630mm sheet cut-in by agreement

3. Production length from 1000 mm      maximum length 8000 mm

4. Hemming elements are equipped with protective foil, which averting damage

5. Package up to 100 pcs stretch foil + tape (quantity according to profiles bends variables)  
from 100 pcs returnable palette, stretch foil + tape ( quantity according to profiles...)  
- deposit for palette according to palette price

palette for tinsmith products 400 x 6000mm 2.180,- CZK  
palette for tinsmith products 600 x 6000mm 2.380,- CZK

6. Standard colors: RAL 9010 | RAL 9002 / 9006 / 5010 / 5002 | 3000

Mark RAL is used like informative guidance to pick a shade.  
This mark doesn't have to always correspond with pattern book.  
Supplier mismatch behind abnormalities in the face of scale RAL  
and abnormalities balk single ranks delivered metal sheets.

7. Non-standard colors: negotiated price based on quantity of color type  
according to RAL surface adjustment HP, PUDF, PVC  
delivery date : 6 - 8 weeks from order confirmation

8. Min. bends size: up to 6m = 15mm & above 6m = 40mm  
1x final hem press = 2x bend

9. Above standard products: material + hourly rate 330,- CZK per hour  
extra fee for bend cone - shaped elements 1 bm 1 bend + 5,- CZK to the price in pricelist  
for product in length from 6m to 8m + 2,50 CZK to the price in pricelist  
below-limit quantity ( to the 100bm ) + 10% to the price in pricelist  
for lengths: to 500 mm +20% to the price in pricelist  
from 501 to 1000 mm + 10% to the price in pricelist  
from 1001 to 1999 mm + 5 % to the price in pricelist  
corners / angles cut out + 3% for 1 cut

10. Delivery terms: by mutual consent from 3 to 21 working days  
warranty on product 2 years - in standard environment  
The final price will be adjusted according to the current rate  
of the CNB on the date of order receipt.  
Supplier isn't responsible for additional cutting with the cutting wheel,  
drilling or some other modification of the plate. Tinsmith elements can  
not be permanently mounted under the water or in devaporation places.

11. Notation per order: Sketch and description  
unroll width/ number of bends / length of element /number of pieces



unroll elements / number of bends

	rozvin prvků / počet ohybů	1	2	3	4	5	6	7	8	9	10
A	cena 1 bm r.š. 0 - 104	62 Kč	67 Kč	72 Kč	77 Kč	82 Kč					
B	cena 1 bm r.š. 105 - 125	73 Kč	78 Kč	83 Kč	88 Kč	93 Kč	98 Kč	103 Kč			
C	cena 1 bm r.š. 126 - 152	86 Kč	91 Kč	96 Kč	101 Kč	106 Kč	111 Kč	116 Kč	121 Kč	126 Kč	131 Kč
D	cena 1 bm r.š. 153 - 178	98 Kč	103 Kč	108 Kč	113 Kč	118 Kč	123 Kč	128 Kč	133 Kč	138 Kč	143 Kč
E	cena 1 bm r.š. 179 - 200	108 Kč	113 Kč	118 Kč	123 Kč	128 Kč	133 Kč	138 Kč	143 Kč	148 Kč	153 Kč
F	cena 1 bm r.š. 201 - 226	120 Kč	125 Kč	130 Kč	135 Kč	140 Kč	145 Kč	150 Kč	155 Kč	160 Kč	165 Kč
G	cena 1 bm r.š. 227 - 250	130 Kč	135 Kč	140 Kč	145 Kč	150 Kč	155 Kč	160 Kč	165 Kč	170 Kč	175 Kč
H	cena 1 bm r.š. 251 - 281	146 Kč	151 Kč	156 Kč	161 Kč	166 Kč	171 Kč	176 Kč	181 Kč	186 Kč	191 Kč
I	cena 1 bm r.š. 282 - 311	158 Kč	163 Kč	168 Kč	173 Kč	178 Kč	183 Kč	188 Kč	193 Kč	198 Kč	203 Kč
J	cena 1 bm r.š. 312 - 342	174 Kč	179 Kč	184 Kč	189 Kč	194 Kč	199 Kč	204 Kč	209 Kč	214 Kč	219 Kč
K	cena 1 bm r.š. 343 - 366	186 Kč	191 Kč	196 Kč	201 Kč	206 Kč	211 Kč	216 Kč	221 Kč	226 Kč	231 Kč
L	cena 1 bm r.š. 367 - 400	200 Kč	205 Kč	210 Kč	215 Kč	220 Kč	225 Kč	230 Kč	235 Kč	240 Kč	245 Kč
M	cena 1 bm r.š. 401 - 430	216 Kč	221 Kč	226 Kč	231 Kč	236 Kč	241 Kč	246 Kč	251 Kč	256 Kč	261 Kč
N	cena 1 bm r.š. 431 - 458	228 Kč	233 Kč	238 Kč	243 Kč	248 Kč	253 Kč	258 Kč	263 Kč	268 Kč	273 Kč
O	cena 1 bm r.š. 459 - 488	243 Kč	248 Kč	253 Kč	258 Kč	263 Kč	268 Kč	273 Kč	278 Kč	283 Kč	288 Kč
P	cena 1 bm r.š. 489 - 519	253 Kč	258 Kč	263 Kč	268 Kč	273 Kč	278 Kč	283 Kč	288 Kč	293 Kč	298 Kč
R	cena 1 bm r.š. 520 - 562	272 Kč	277 Kč	282 Kč	287 Kč	292 Kč	297 Kč	302 Kč	307 Kč	312 Kč	317 Kč
S	cena 1 bm r.š. 563 - 621	305 Kč	310 Kč	315 Kč	320 Kč	325 Kč	330 Kč	335 Kč	340 Kč	345 Kč	350 Kč
T	cena 1 bm r.š. 622 - 721	346 Kč	351 Kč	356 Kč	361 Kč	366 Kč	371 Kč	376 Kč	381 Kč	386 Kč	391 Kč
U	cena 1 bm r.š. 722 - 825	393 Kč	398 Kč	403 Kč	408 Kč	413 Kč	418 Kč	423 Kč	428 Kč	433 Kč	438 Kč
V	cena 1 bm r.š. 826 - 930	441 Kč	446 Kč	451 Kč	456 Kč	461 Kč	466 Kč	471 Kč	476 Kč	481 Kč	486 Kč
X	cena 1 bm r.š. 931 - 1040	492 Kč	497 Kč	502 Kč	507 Kč	512 Kč	517 Kč	522 Kč	527 Kč	532 Kč	537 Kč
Y	cena 1 bm r.š. 1041 - 1125	531 Kč	536 Kč	541 Kč	546 Kč	551 Kč	556 Kč	561 Kč	566 Kč	571 Kč	576 Kč

bm běžný metr / linear meter ř.š. řezná šířka / cutting width

- Ceny uvedené v ceníku jsou kalkulovány v délce 6 m - FCO Borek
- Plech 1,5 mm** - vrchní strana Polyester SP 25 um barvy dle RAL.  
- spodní strana šedá 7um. Vrchní strana ochranná fólie TH do 50um.  
Podle normy EN 10326, 10327 (10147, 10142) zinek do 275g/m2  
Plech před ohýbáním protažován na rovnací stolici.  
Od rozvinuté šíře 630 mm prostříhy plechů dohodou.
- Výrobní délky od 1000 mm maximální délka 8000 mm**
- Lemovací prvky** jsou opatřeny ochrannou fólií, což zabraňuje poškození povrchu.
- Balení do 100 ks** stretch fólie + páska (množství dle profilů ohybů proměnné)  
**od 100 ks** vratná paleta, stretch fólie+páska(množství dle profilů ohybů proměnné)  
- záloha na paletu dle ceny palety:  
paleta na klempířské výrobky 400x 6000 mm 2.180,- Kč  
paleta na klempířské výrobky 600x 6000 mm 2.380,- Kč
- Standardní barvy: RAL 9010 | 9002**  
Označení RAL je použito jako informační vodičko pro výběr odstínu.  
Toto označení nemusí vždy plně odpovídat vzorníku. Dodavatel neodpovídá za odchylky vůči stupnici RAL a odchylky mezi jednotlivými šaržemi dodaných plechů.
- Nestandardní barvy:** cena smluvní na podkladě množství typu barvy dle RAL povrch.úprava HP, PUDF, PVC  
dodací termín : 6-8 týdnů od potvrzení objednávky
- Min. rozměr protiohybu: do 6 m = 15 mm nad 6 m = 40 mm**  
1x domáčknutí lemu = 2x ohyb
- Nadstandardní výrobky:** materiál + hodinová sazba 330,- Kč/hod  
**příplatek:** za ohyb konických prvků 1 bm 1 ohyb + 5,- Kč k ceníkové ceně za výrobek v délce od 6m do 8m + 2,50 Kč k ceníkové ceně za podlimitní množství ( do 100bm ) + 10% k ceníkové ceně za délky: do 500 mm +20% k ceníkové ceně  
od 501 do 1000 mm + 10% k ceníkové ceně  
od 1001 do 1999 mm + 5% k ceníkové ceně  
vystřžení rohů / úhlů + 3% na střih
- Dodací podmínky:** po vzájemné dohodě od 3 do 21 pracovních dní  
záruka na výrobky 2 roky - ve standardním prostředí  
Konečná cena bude upřesněna dle aktuálního kurzu ČNB v den přijetí objednávky  
Dodavatel nenese záruku za dodatečné dělení řezným kotoučem, vrtání či jiné úpravy plechů. Prvky nesmí být trvale uloženy pod vodou nebo trvale v místech kde kondenzuje voda.
- Značení na objednávku:** Náčrt a popis  
rozvinutá šíře / počet ohybů / délka prvku / počet ks

- Prices listed in price list are calculated in length 6 m - FCO Borek, Czech Republic
- Steel sheet 1,5 mm** - upside Polyester SP 25 um color according to RAL.  
- backside grey 7um. Upside protective foil TH up to 50um.  
Specification according to EN10326, 10327 (10147, 10142) Zinc up to 275g/m2  
Steel sheet before inflexion extended on straightening machine.  
From unrolled width 630mm sheet cut-in by agreement
- Production length from 1000 mm maximum length 8000 mm**
- Hemming elements** are equipped with protective foil, which averting damage
- Package up to 100 pcs** stretch foil + tape (quantity according to profiles bends variables)  
**from 100 pcs** returnable palette, stretch foil + tape ( quantity according to profiles...)  
- deposit for palette according to palette price  
palette for tinsmith products 400 x 6000mm 2.180,- CZK  
palette for tinsmith products 600 x 6000mm 2.380,- CZK
- Standard colors: RAL 9010 / 9002**  
Mark RAL is used like informative guidance to pick a shade.  
This mark doesn't have to always correspond with pattern book.  
Supplier mismatch behind abnormalities in the face of scale RAL and abnormalities balk single ranks delivered metal sheets.
- Non-standard colors:** negotiated price based on quantity of color type according to RAL surface adjustment HP, PUDF, PVC  
delivery date : 6 - 8 weeks from order confirmation
- Min. bends size: up to 6m = 15mm & above 6m = 40mm**  
1x final hem press = 2x bend
- Above standard products:** material + hourly rate 330, - CZK per hour  
**extra fee for bend cone** - shaped elements 1 bm 1 bend + 5,- CZK to the price in pricelist for product in length from 6m to 8m + 2.50 CZK to the price in pricelist below-limit quantity ( to the 100bm ) + 10% to the price in pricelist for lengths: to 500 mm +20% to the price in pricelist  
from 501 to 1000 mm + 10% to the price in pricelist  
from 1001 to 1999 mm + 5 % to the price in pricelist  
corners / angles cut out + 3% for 1 cut
- Delivery terms:** by mutual consent from 3 to 21 working days  
warranty on product 2 years - in standard environment  
**The final price** will be adjusted according to the current rate of the CNB on the date of order receipt  
Supplier isn't responsible for additional cutting with the cutting wheel, drilling or some other modification of the plate. Tinsmith elements can not be permanently mounted under the water or in devaporation places.
- Notation per order:** Sketch and description  
unroll width/ number of bends / length of element / number of pieces

**STANDARD do 8000 mm**

unroll elements / number of bends

rozvrh prvků / počet ohybů	1	2	3	4	5	6	7	8	9	10
A	cena 1 bm r.š. 0 - 70	37 Kč	42 Kč	47 Kč	52 Kč	57 Kč	62 Kč			
B	cena 1 bm r.š. 70 - 104	48 Kč	53 Kč	58 Kč	63 Kč	68 Kč	73 Kč	78 Kč	83 Kč	88 Kč
C	cena 1 bm r.š. 105 - 125	53 Kč	58 Kč	63 Kč	68 Kč	73 Kč	78 Kč	83 Kč	88 Kč	93 Kč
D	cena 1 bm r.š. 126 - 152	61 Kč	66 Kč	71 Kč	76 Kč	81 Kč	86 Kč	91 Kč	96 Kč	101 Kč
E	cena 1 bm r.š. 153 - 178	69 Kč	74 Kč	79 Kč	84 Kč	89 Kč	94 Kč	99 Kč	104 Kč	109 Kč
F	cena 1 bm r.š. 179 - 200	70 Kč	75 Kč	80 Kč	85 Kč	90 Kč	95 Kč	100 Kč	105 Kč	110 Kč
G	cena 1 bm r.š. 201 - 226	77 Kč	82 Kč	87 Kč	92 Kč	97 Kč	102 Kč	107 Kč	112 Kč	117 Kč
H	cena 1 bm r.š. 227 - 250	91 Kč	96 Kč	101 Kč	106 Kč	111 Kč	116 Kč	121 Kč	126 Kč	131 Kč
I	cena 1 bm r.š. 251 - 281	96 Kč	101 Kč	106 Kč	111 Kč	116 Kč	121 Kč	126 Kč	131 Kč	136 Kč
J	cena 1 bm r.š. 282 - 311	106 Kč	111 Kč	116 Kč	121 Kč	126 Kč	131 Kč	136 Kč	141 Kč	146 Kč
K	cena 1 bm r.š. 312 - 342	113 Kč	118 Kč	123 Kč	128 Kč	133 Kč	138 Kč	143 Kč	148 Kč	153 Kč
L	cena 1 bm r.š. 343 - 366	121 Kč	126 Kč	131 Kč	136 Kč	141 Kč	146 Kč	151 Kč	156 Kč	161 Kč
M	cena 1 bm r.š. 367 - 400	131 Kč	136 Kč	141 Kč	146 Kč	151 Kč	156 Kč	161 Kč	166 Kč	171 Kč
N	cena 1 bm r.š. 401 - 430	140 Kč	145 Kč	150 Kč	155 Kč	160 Kč	165 Kč	170 Kč	175 Kč	180 Kč
O	cena 1 bm r.š. 431 - 458	149 Kč	154 Kč	159 Kč	164 Kč	169 Kč	174 Kč	179 Kč	184 Kč	189 Kč
P	cena 1 bm r.š. 459 - 488	157 Kč	162 Kč	167 Kč	172 Kč	177 Kč	182 Kč	187 Kč	192 Kč	197 Kč
R	cena 1 bm r.š. 489 - 519	167 Kč	172 Kč	177 Kč	182 Kč	187 Kč	192 Kč	197 Kč	202 Kč	207 Kč
S	cena 1 bm r.š. 520 - 562	181 Kč	186 Kč	191 Kč	196 Kč	201 Kč	206 Kč	211 Kč	216 Kč	221 Kč
T	cena 1 bm r.š. 563 - 621	192 Kč	197 Kč	202 Kč	207 Kč	212 Kč	217 Kč	222 Kč	227 Kč	232 Kč
U	cena 1 bm r.š. 622 - 721	215 Kč	220 Kč	225 Kč	230 Kč	235 Kč	240 Kč	245 Kč	250 Kč	255 Kč
V	cena 1 bm r.š. 722 - 825	238 Kč	243 Kč	248 Kč	253 Kč	258 Kč	263 Kč	268 Kč	273 Kč	278 Kč
X	cena 1 bm r.š. 826 - 930	267 Kč	272 Kč	277 Kč	282 Kč	287 Kč	292 Kč	297 Kč	302 Kč	307 Kč
Y	cena 1 bm r.š. 931 - 1040	289 Kč	294 Kč	299 Kč	304 Kč	309 Kč	314 Kč	319 Kč	324 Kč	329 Kč
	cena 1 bm r.š. 1041 - 1125	321 Kč	326 Kč	331 Kč	336 Kč	341 Kč	346 Kč	351 Kč	356 Kč	361 Kč

bm běžný metr / linear meter      ř.š. řezná šířka / cutting width

- Ceny uvedené v ceníku jsou kalkulovány v délce 6 m - FCO Borek
- Plech pozink 1,0 mm** - atestace dle EN 10204  
Vlastnosti materiálu - dle EN 10326, 10327(10147,10142) zinek do 275g/m2  
Plech před ohýbáním protahován na rovnací stolici.  
Od rozvinuté šíře 630 mm prostříhy plechů dohodou.
- Výrobní délky od 1000 mm      maximální délka 8000 mm**
- Balení do 100 ks** stretch fólie + páska (množství dle profilů ohybů proměnné)  
**od 100 ks** vratná paleta, stretch fólie+páska(množství dle profilů ohybů proměnné)  
- záloha na paletu dle ceny palety:  
paleta na klempířské výrobky 400x 6000 mm 2.180,- Kč  
paleta na klempířské výrobky 600x 6000 mm 2.380,- Kč
- Min. rozměr protiohybu: do 6 m = 15 mm      nad 6 m = 40 mm**  
1x domáčknutí lemu = 2x ohyb
- Nadstandardní výrobky:** materiál + hodinová sazba 330,- Kč/hod  
**příplatek:** za ohyb konických prvků 1 bm 1 ohyb + 5,- Kč k ceníkové ceně  
za výrobek v délce od 6m do 8m + 2,50 Kč k ceníkové ceně  
za podlimitní množství ( do 100bm ) + 10% k ceníkové ceně  
za délky: do 500 mm +20% k ceníkové ceně  
od 501 do 1000 mm + 10% k ceníkové ceně  
od 1001 do 1999 mm + 5% k ceníkové ceně  
vystřížení rohů / úhlů + 3% na stříh
- Dodací podmínky:** po vzájemné dohodě od 3 do pracovních dní  
záruka na výrobky 2 roky - ve standardním prostředí  
Konečná cena bude upřesněna dle aktuálního kurzu ČNB  
v den přijetí objednávky  
Dodavatel nenese záruku za dodatečné dělení řezným kotoučem,  
vrtání či jiné úpravy plechů. Prvky nesmí být trvale uloženy  
pod vodou nebo trvale v místech kde kondenzuje voda.
- Značení na objednávku:** Náčrt a popis  
rozvinutá šíře / počet ohybů / délka prvku / počet ks

- Prices listed in price list are calculated in length 6 m - FCO Borek, Czech Republic
- Galvanized steel sheet 1,0 mm** - attestation according to EN 10204  
Specification according to EN 10326, 10327 (10147, 10142) Zinc up to 275g/m2  
Steel sheet before inflexion extended on straightening machine.  
From unrolled width 630mm sheet cut-in by agreement
- Production length from 1000 mm      maximum length 8000 mm**
- Package up to 100 pcs** stretch foil + tape (quantity according to profiles bends variables)  
**from 100 pcs** returnable palette, stretch foil + tape ( quantity according to profiles...)  
- deposit for palette according to palette price  
palette for tinsmith products 400 x 6000mm 2.180,- CZK  
palette for tinsmith products 600 x 6000mm 2.380,- CZK
- Min. bends size: up to 6m = 15mm & above 6m = 40mm**  
1x final hem press = 2x bend
- Above standard products:** material + hourly rate 330,- CZK per hour  
**extra fee for bend cone** - shaped elements 1 bm 1 bend + 5,- CZK to the price in pricelist  
for product in length from 6m to 8m + 2,50 CZK to the price in pricelist  
below-limit quantity ( to the 100bm ) + 10% to the price in pricelist  
for lengths: to 500 mm +20% to the price in pricelist  
from 501 to 1000 mm + 10% to the price in pricelist  
from 1001 to 1999 mm + 5 % to the price in pricelist  
corners / angles cut out + 3% for 1 cut
- Delivery terms:** by mutual consent from 3 to 21 working days  
warranty on product 2 years - in standard environment  
**The final price** will be adjusted according to the current rate  
of the CNB on the date of order receipt  
Supplier isn't responsible for additional cutting with the cutting wheel,  
drilling or some other modification of the plate. Tinsmith elements can  
not be permanently mounted under the water or in devaporation places.
- Notation per order:** Sketch and description  
unroll width/ number of bends / length of element /number of pieces

Příklad / Example:

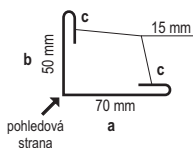

rozvinutá šíře (a+b+c+c)	150 mm
advanced width (a+b+c+c)	
počet ohybů	5
amount of bends	
délka prvku	4 000 mm
element length	
počet ks	200
quantity/pieces	

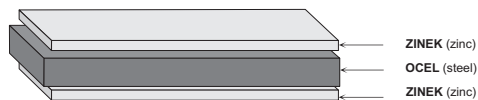



**STANDARD do 8000 mm**

unroll elements / number of bends

rozvrh prvků / počet ohybů	1	2	3	4	5	6	7	8	9	10	
A	cena 1 bm r.š. 0 - 104	53 Kč	58 Kč	63 Kč	68 Kč	73 Kč	78 Kč	83 Kč	88 Kč	93 Kč	98 Kč
B	cena 1 bm r.š. 105 - 125	62 Kč	67 Kč	72 Kč	77 Kč	82 Kč	87 Kč	92 Kč	97 Kč	102 Kč	107 Kč
C	cena 1 bm r.š. 126 - 152	72 Kč	77 Kč	82 Kč	87 Kč	92 Kč	97 Kč	102 Kč	107 Kč	112 Kč	117 Kč
D	cena 1 bm r.š. 153 - 178	81 Kč	86 Kč	91 Kč	96 Kč	101 Kč	106 Kč	111 Kč	116 Kč	121 Kč	126 Kč
E	cena 1 bm r.š. 179 - 200	90 Kč	95 Kč	100 Kč	105 Kč	110 Kč	115 Kč	120 Kč	125 Kč	130 Kč	135 Kč
F	cena 1 bm r.š. 201 - 226	99 Kč	104 Kč	109 Kč	114 Kč	119 Kč	124 Kč	129 Kč	134 Kč	139 Kč	144 Kč
G	cena 1 bm r.š. 227 - 250	109 Kč	114 Kč	119 Kč	124 Kč	129 Kč	134 Kč	139 Kč	144 Kč	149 Kč	154 Kč
H	cena 1 bm r.š. 251 - 281	121 Kč	126 Kč	131 Kč	136 Kč	141 Kč	146 Kč	151 Kč	156 Kč	161 Kč	166 Kč
I	cena 1 bm r.š. 282 - 311	131 Kč	136 Kč	141 Kč	146 Kč	151 Kč	156 Kč	161 Kč	166 Kč	171 Kč	176 Kč
J	cena 1 bm r.š. 312 - 342	142 Kč	147 Kč	152 Kč	157 Kč	162 Kč	167 Kč	172 Kč	177 Kč	182 Kč	187 Kč
K	cena 1 bm r.š. 343 - 366	153 Kč	158 Kč	163 Kč	168 Kč	173 Kč	178 Kč	183 Kč	188 Kč	193 Kč	198 Kč
L	cena 1 bm r.š. 367 - 400	165 Kč	170 Kč	175 Kč	180 Kč	185 Kč	190 Kč	195 Kč	200 Kč	205 Kč	210 Kč
M	cena 1 bm r.š. 401 - 430	177 Kč	182 Kč	187 Kč	192 Kč	197 Kč	202 Kč	207 Kč	212 Kč	217 Kč	222 Kč
N	cena 1 bm r.š. 431 - 458	188 Kč	193 Kč	198 Kč	203 Kč	208 Kč	213 Kč	218 Kč	223 Kč	228 Kč	233 Kč
O	cena 1 bm r.š. 459 - 488	195 Kč	200 Kč	205 Kč	210 Kč	215 Kč	220 Kč	225 Kč	230 Kč	235 Kč	240 Kč
P	cena 1 bm r.š. 489 - 519	207 Kč	212 Kč	217 Kč	222 Kč	227 Kč	232 Kč	237 Kč	242 Kč	247 Kč	252 Kč
R	cena 1 bm r.š. 520 - 562	222 Kč	227 Kč	232 Kč	237 Kč	242 Kč	247 Kč	252 Kč	257 Kč	262 Kč	267 Kč
S	cena 1 bm r.š. 563 - 621	243 Kč	248 Kč	253 Kč	258 Kč	263 Kč	268 Kč	273 Kč	278 Kč	283 Kč	288 Kč
T	cena 1 bm r.š. 622 - 721	281 Kč	286 Kč	291 Kč	296 Kč	301 Kč	306 Kč	311 Kč	316 Kč	321 Kč	326 Kč
U	cena 1 bm r.š. 722 - 825	317 Kč	322 Kč	327 Kč	332 Kč	337 Kč	342 Kč	347 Kč	352 Kč	357 Kč	362 Kč
V	cena 1 bm r.š. 826 - 930	353 Kč	358 Kč	363 Kč	368 Kč	373 Kč	378 Kč	383 Kč	388 Kč	393 Kč	398 Kč
X	cena 1 bm r.š. 931 - 1040	398 Kč	403 Kč	408 Kč	413 Kč	418 Kč	423 Kč	428 Kč	433 Kč	438 Kč	443 Kč
Y	cena 1 bm r.š. 1041 - 1125	417 Kč	422 Kč	427 Kč	432 Kč	437 Kč	442 Kč	447 Kč	452 Kč	457 Kč	462 Kč

bm běžný metr / linear meter      ř.š. řezná šířka / cutting width

- Ceny uvedené v ceníku jsou kalkulovány v délce 6 m - FCO Borek
- Plech pozink 1,5 mm** - atestace dle EN 10204  
Vlastnosti materiálu - dle EN 10326, 10327(10147, 10142) zinek do 275g/m2  
Plech před ohýbáním protahován na rovnací stolici.  
Od rozvinuté šíře 630 mm prostříhy plechů dohodou.
- Výrobní délky od 1000 mm      maximální délka 8000 mm**
- Balení do 100 ks** stretch fólie + páska (množství dle profilů ohybů proměnné)  
od 100 ks vratná paleta, stretch fólie+páska(množství dle profilů ohybů proměnné)  
- záloha na paletu dle ceny palety:  
paleta na klempířské výrobky 400x 6000 mm 2.180,- Kč  
paleta na klempířské výrobky 600x 6000 mm 2.380,- Kč
- Min. rozměr protiohybu: do 6 m = 15 mm      nad 6 m = 40 mm**  
1x domáčknutí lemu = 2x ohyb
- Nadstandardní výrobky:** materiál + hodinová sazba 330,- Kč/hod  
**příplatek:** za ohyb konických prvků 1 bm 1 ohyb + 5,- Kč k ceníkové ceně  
za výrobek v délce od 6m do 8m + 2,50 Kč k ceníkové ceně  
za podlimitní množství ( do 100bm ) + 10% k ceníkové ceně  
za délky: do 500 mm +20% k ceníkové ceně  
od 501 do 1000 mm + 10% k ceníkové ceně  
od 1001 do 1999 mm + 5% k ceníkové ceně  
vystřižení rohů / úhlů + 3% na střih
- Dodací podmínky:** po vzájemné dohodě od 3 do 21 pracovních dní  
záruka na výrobky 2 roky - ve standardním prostředí  
Konečná cena bude upřesněna dle aktuálního kurzu ČNB  
v den přijetí objednávky  
Dodavatel nenese záruku za dodatečné dělení řezným kotoučem,  
vrtání či jiné úpravy plechů. Prvky nesmí být trvale uloženy  
pod vodou nebo trvale v místech kde kondenzuje voda.
- Značení na objednávku:** Náčrt a popis  
rozvinutá šíře / počet ohybů / délka prvku / počet ks

- Prices listed in price list are calculated in length 6 m - FCO Borek, Czech Republic
- Galvanized steel sheet 1,5 mm** - attestation according to EN 10204  
Specification according to EN 10326, 10327 (10147, 10142) Zinc up to 275g/m2  
Steel sheet before inflexion extended on straightening machine.  
From unrolled width 630mm sheet cut-in by agreement
- Production length from 1000 mm      maximum length 8000 mm**
- Package up to 100 pcs** stretch foil + tape (quantity according to profiles bends variables)  
from 100 pcs returnable palette, stretch foil + tape ( quantity according to profiles...)  
- deposit for palette according to palette price  
palette for tinsmith products 400 x 6000mm 2.180,- CZK  
palette for tinsmith products 600 x 6000mm 2.380,- CZK
- Min. bends size: up to 6m = 15mm & above 6m = 40mm**  
1x final hem press = 2x bend
- Above standard products:** material + hourly rate 330,- CZK per hour  
**extra fee for bend cone** - shaped elements 1 bm 1 bend + 5,- CZK to the price in pricelist  
for product in length from 6m to 8m + 2,50 CZK to the price in pricelist  
below-limit quantity ( to the 100bm ) + 10% to the price in pricelist  
for lengths: to 500 mm +20% to the price in pricelist  
from 501 to 1000 mm + 10% to the price in pricelist  
from 1001 to 1999 mm + 5 % to the price in pricelist  
corners / angles cut out + 3% for 1 cut
- Delivery terms:** by mutual consent from 3 to 21 working days  
warranty on product 2 years - in standard environment  
**The final price** will be adjusted according to the current rate  
of the CNB on the date of order receipt  
Supplier isn't responsible for additional cutting with the cutting wheel,  
drilling or some other modification of the plate. Tinsmith elements can  
not be permanently mounted under the water or in devaporation places.
- Notation per order:** Sketch and description  
unroll width/ number of bends / length of element /number of pieces

CENY PLATNÉ OD 2012/01/K. PRAVO NA ZMĚNY VYHRAŽENO.  
PRICE VALID FROM 2012/01/K. RIGHT TO CHANGES RESERVED

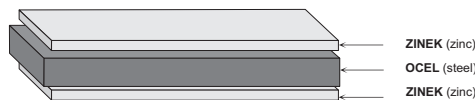
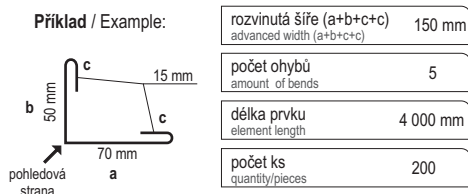

**STANDARD do 8000 mm**

unroll elements / number of bends

	rozvrh prvků / počet ohybů	1	2	3	4	5	6	7	8	9	10
A	cena 1 bm r.š. 0 - 104	69 Kč	75 Kč	81 Kč	87 Kč	93 Kč	99 Kč				
B	cena 1 bm r.š. 105 - 125	80 Kč	86 Kč	92 Kč	98 Kč	104 Kč	110 Kč				
C	cena 1 bm r.š. 126 - 152	96 Kč	102 Kč	108 Kč	114 Kč	120 Kč	126 Kč	132 Kč			
D	cena 1 bm r.š. 153 - 178	108 Kč	114 Kč	120 Kč	126 Kč	132 Kč	138 Kč	144 Kč	150 Kč	156 Kč	162 Kč
E	cena 1 bm r.š. 179 - 200	119 Kč	125 Kč	131 Kč	137 Kč	143 Kč	149 Kč	155 Kč	161 Kč	167 Kč	173 Kč
F	cena 1 bm r.š. 201 - 226	131 Kč	137 Kč	143 Kč	149 Kč	155 Kč	161 Kč	167 Kč	173 Kč	179 Kč	185 Kč
G	cena 1 bm r.š. 227 - 250	145 Kč	151 Kč	157 Kč	163 Kč	169 Kč	175 Kč	181 Kč	187 Kč	193 Kč	199 Kč
H	cena 1 bm r.š. 251 - 281	160 Kč	166 Kč	172 Kč	178 Kč	184 Kč	190 Kč	196 Kč	202 Kč	208 Kč	214 Kč
I	cena 1 bm r.š. 282 - 311	175 Kč	181 Kč	187 Kč	193 Kč	199 Kč	205 Kč	211 Kč	217 Kč	223 Kč	229 Kč
J	cena 1 bm r.š. 312 - 342	191 Kč	197 Kč	203 Kč	209 Kč	215 Kč	221 Kč	227 Kč	233 Kč	239 Kč	245 Kč
K	cena 1 bm r.š. 343 - 366	205 Kč	211 Kč	217 Kč	223 Kč	229 Kč	235 Kč	241 Kč	247 Kč	253 Kč	259 Kč
L	cena 1 bm r.š. 367 - 400	223 Kč	229 Kč	235 Kč	241 Kč	247 Kč	253 Kč	259 Kč	265 Kč	271 Kč	277 Kč
M	cena 1 bm r.š. 401 - 430	238 Kč	244 Kč	250 Kč	256 Kč	262 Kč	268 Kč	274 Kč	280 Kč	286 Kč	292 Kč
N	cena 1 bm r.š. 431 - 458	252 Kč	258 Kč	264 Kč	270 Kč	276 Kč	282 Kč	288 Kč	294 Kč	300 Kč	306 Kč
O	cena 1 bm r.š. 459 - 488	268 Kč	274 Kč	280 Kč	286 Kč	292 Kč	298 Kč	304 Kč	310 Kč	316 Kč	322 Kč
P	cena 1 bm r.š. 489 - 519	279 Kč	285 Kč	291 Kč	297 Kč	303 Kč	309 Kč	315 Kč	321 Kč	327 Kč	333 Kč
R	cena 1 bm r.š. 520 - 562	303 Kč	309 Kč	315 Kč	321 Kč	327 Kč	333 Kč	339 Kč	345 Kč	351 Kč	357 Kč
S	cena 1 bm r.š. 563 - 621	342 Kč	348 Kč	354 Kč	360 Kč	366 Kč	372 Kč	378 Kč	384 Kč	390 Kč	396 Kč
T	cena 1 bm r.š. 622 - 721	386 Kč	392 Kč	398 Kč	404 Kč	410 Kč	416 Kč	422 Kč	428 Kč	434 Kč	440 Kč
U	cena 1 bm r.š. 722 - 825	415 Kč	422 Kč	429 Kč	436 Kč	443 Kč	450 Kč	457 Kč	464 Kč	469 Kč	476 Kč
V	cena 1 bm r.š. 826 - 930	466 Kč	473 Kč	480 Kč	487 Kč	494 Kč	501 Kč	508 Kč	515 Kč	520 Kč	527 Kč
X	cena 1 bm r.š. 931 - 1040	519 Kč	526 Kč	533 Kč	540 Kč	547 Kč	554 Kč	561 Kč	568 Kč	573 Kč	580 Kč
Y	cena 1 bm r.š. 1041 - 1125	554 Kč	561 Kč	568 Kč	575 Kč	582 Kč	589 Kč	596 Kč	603 Kč	608 Kč	615 Kč

bm běžný metr / linear meter ř.š. řezná šířka / cutting width

- Ceny uvedené v ceníku jsou kalkulovány v délce 6 m - FCO Borek
- Plech pozink 2 mm** - atestace dle EN 10204, konstrukční ocel min. S350GD  
Vlastnosti materiálu - dle EN 10326, 10327(10147,10142) zinek do 275g/m2  
Plech před ohybáním protahován na rovnací stolici.  
Od rozvinuté šíře 630 mm prostříhny plechů dohodou.
- Výrobní délky od 1000 mm maximální délka 8000 mm**
- Balení do 100 ks** stretch fólie + páska (množství dle profilů ohybů proměnné)  
**od 100 ks vratná paleta**, stretch fólie+páska(množství dle profilů ohybů proměnné)  
- záloha na paletu dle ceny palety:  
paleta na klempířské výrobky 400x 6000 mm 2.180,- Kč  
paleta na klempířské výrobky 600x 6000 mm 2.380,- Kč
- Min. rozměr protiohybu: do 6 m = 15 mm nad 6 m = 40 mm**
- Nadstandardní výrobky:** materiál + hodinová sazba 330,- Kč/hod  
**příplatek:** za ohyb konických prvků 1 bm 1 ohyb + 5,- Kč k ceníkové ceně  
za výrobek v délce od 6m do 8m + 2,50 Kč k ceníkové ceně  
za podlimitní množství ( do 100bm ) + 10% k ceníkové ceně  
za délky: do 500 mm +20% k ceníkové ceně  
od 501 do 1000 mm + 10% k ceníkové ceně  
od 1001 do 1999 mm + 5% k ceníkové ceně  
vystřížení rohů / úhlů + 3% na stříh
- Dodací podmínky:** po vzájemné dohodě od 3 do 21 pracovních dní  
záruka na výrobek 2 roky - ve standardním prostředí  
Konečná cena bude upřesněna dle aktuálního kurzu ČNB  
v den přijetí objednávky  
Dodavatel nenese záruku za dodatečné dělení řezným kotoučem,  
vrtní či jiné úpravy plechů. Prvky nesmí být trvale uloženy  
pod vodou nebo trvale v místech kde kondenzuje voda.
- Značení na objednávku:** Náčrt a popis  
rozvinutá šíře / počet ohybů / délka prvku / počet ks

- Prices listed in price list are calculated in length 6 m - FCO Borek, Czech Republic
- Galvanized steel sheet 2 mm** - attestation according to EN 10204,  
structural steel, min. S350GD  
Specification according to EN 10326, 10327 (10147, 10142) Zinc up to 275g/m2  
Steel sheet before inflexion extended on straightening machine.  
From unrolled width 630mm sheet cut-in by agreement
- Production length from 1000 mm maximum length 8000 mm**
- Package up to 100 pcs** stretch foil + tape (quantity according to profiles bends variables)  
**from 100 pcs** returnable palette, stretch foil + tape ( quantity according to profiles...)  
- deposit for palette according to palette price  
palette for tinsmith products 400 x 6000mm 2.180,- CZK  
palette for tinsmith products 600 x 6000mm 2.380,- CZK
- Min. bends size: up to 6m = 15mm & above 6m = 40mm**
- Above standard products:** material + hourly rate 330,- CZK per hour  
**extra fee for bend cone** - shaped elements 1 bm 1 bend + 5,- CZK to the price in pricelist  
for product in length from 6m to 8m + 2,50 CZK to the price in pricelist  
below-limit quantity ( to the 100bm ) + 10% to the price in pricelist  
for lengths: to 500 mm +20% to the price in pricelist  
from 501 to 1000 mm + 10% to the price in pricelist  
from 1001 to 1999 mm + 5 % to the price in pricelist  
corners / angles cut out + 3% for 1 cut
- Delivery terms:** by mutual consent from 3 to 21 working days  
warranty on product 2 years - in standard environment  
**The final price** will be adjusted according to the current rate  
of the CNB on the date of order receipt  
Supplier isn't responsible for additional cutting with the cutting wheel,  
drilling or some other modification of the plate. Tinsmith elements can  
not be permanently mounted under the water or in devaporation places.
- Notation per order:** Sketch and description  
unroll width/ number of bends / length of element / number of pieces

Příklad / Example:

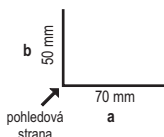

rozvinutá šíře (a+b) advanced width (a+b)	120 mm
počet ohybů amount of bends	1
délka prvku element length	4 000 mm
počet ks quantity/pieces	200

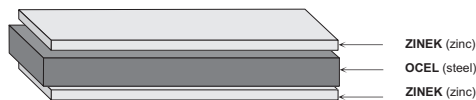

CENY PLATNÉ OD 2012/01/K. PRÁVO NA ZMĚNY VYHRAZENO.  
PRICE VALID FROM 2012/01/K. RIGHT TO CHANGES RESERVED



**STANDARD do 8000 mm**

unroll elements / number of bends

	rozvin prvků / počet ohybů	1	2	3	4	5	6	7	8	9	10
A	cena 1 bm r.š. 0 - 70	76 Kč	83 Kč	90 Kč	97 Kč	104 Kč	111 Kč				
B	cena 1 bm r.š. 70 - 104	98 Kč	105 Kč	112 Kč	119 Kč	126 Kč	133 Kč				
C	cena 1 bm r.š. 105 - 125	112 Kč	119 Kč	126 Kč	133 Kč	140 Kč	147 Kč	154 Kč			
D	cena 1 bm r.š. 126 - 152	129 Kč	136 Kč	143 Kč	150 Kč	157 Kč	164 Kč	171 Kč	178 Kč	185 Kč	192 Kč
E	cena 1 bm r.š. 153 - 178	146 Kč	153 Kč	160 Kč	167 Kč	174 Kč	181 Kč	188 Kč	195 Kč	202 Kč	209 Kč
F	cena 1 bm r.š. 179 - 200	160 Kč	167 Kč	174 Kč	181 Kč	188 Kč	195 Kč	202 Kč	209 Kč	216 Kč	223 Kč
G	cena 1 bm r.š. 201 - 226	177 Kč	184 Kč	191 Kč	198 Kč	205 Kč	212 Kč	219 Kč	226 Kč	233 Kč	240 Kč
H	cena 1 bm r.š. 227 - 250	192 Kč	199 Kč	206 Kč	213 Kč	220 Kč	227 Kč	234 Kč	241 Kč	248 Kč	255 Kč
I	cena 1 bm r.š. 251 - 281	212 Kč	219 Kč	226 Kč	233 Kč	240 Kč	247 Kč	254 Kč	261 Kč	268 Kč	275 Kč
J	cena 1 bm r.š. 282 - 311	231 Kč	238 Kč	245 Kč	252 Kč	259 Kč	266 Kč	273 Kč	280 Kč	287 Kč	294 Kč
K	cena 1 bm r.š. 312 - 342	251 Kč	258 Kč	265 Kč	272 Kč	279 Kč	286 Kč	293 Kč	300 Kč	307 Kč	314 Kč
L	cena 1 bm r.š. 343 - 366	267 Kč	274 Kč	281 Kč	288 Kč	295 Kč	302 Kč	309 Kč	316 Kč	323 Kč	330 Kč
M	cena 1 bm r.š. 367 - 400	289 Kč	296 Kč	303 Kč	310 Kč	317 Kč	324 Kč	331 Kč	338 Kč	345 Kč	352 Kč
N	cena 1 bm r.š. 401 - 430	308 Kč	315 Kč	322 Kč	329 Kč	336 Kč	343 Kč	350 Kč	357 Kč	364 Kč	371 Kč
O	cena 1 bm r.š. 431 - 458	326 Kč	333 Kč	340 Kč	347 Kč	354 Kč	361 Kč	368 Kč	375 Kč	382 Kč	389 Kč
P	cena 1 bm r.š. 459 - 488	345 Kč	352 Kč	359 Kč	366 Kč	373 Kč	380 Kč	387 Kč	394 Kč	401 Kč	408 Kč
R	cena 1 bm r.š. 489 - 519	365 Kč	372 Kč	379 Kč	386 Kč	393 Kč	400 Kč	407 Kč	414 Kč	421 Kč	428 Kč
S	cena 1 bm r.š. 520 - 562	393 Kč	400 Kč	407 Kč	414 Kč	421 Kč	428 Kč	435 Kč	442 Kč	449 Kč	456 Kč
T	cena 1 bm r.š. 563 - 621	431 Kč	438 Kč	445 Kč	452 Kč	459 Kč	466 Kč	473 Kč	480 Kč	487 Kč	494 Kč
U	cena 1 bm r.š. 622 - 721	495 Kč	502 Kč	509 Kč	516 Kč	523 Kč	530 Kč	537 Kč	544 Kč	551 Kč	558 Kč
V	cena 1 bm r.š. 722 - 825	563 Kč	571 Kč	579 Kč	587 Kč	595 Kč	603 Kč	611 Kč	619 Kč	627 Kč	635 Kč
X	cena 1 bm r.š. 826 - 930	631 Kč	639 Kč	647 Kč	655 Kč	663 Kč	671 Kč	679 Kč	687 Kč	695 Kč	703 Kč
Y	cena 1 bm r.š. 931 - 1040	702 Kč	710 Kč	718 Kč	726 Kč	734 Kč	742 Kč	750 Kč	758 Kč	766 Kč	774 Kč
Z	cena 1 bm r.š. 1041 - 1125	757 Kč	765 Kč	773 Kč	781 Kč	789 Kč	797 Kč	805 Kč	813 Kč	821 Kč	829 Kč

bm běžný metr / linear meter      ř.š. řezná šířka / cutting width

- Ceny uvedené v ceníku jsou kalkulovány v délce 6 m - FCO Borek
- Plech pozink 3 mm** - atestace dle EN 10204, konstrukční ocel min. S350GD  
Vlastnosti materiálu - dle EN 10326, 10327(10147,10142) zinek do 275g/m2  
Plech před ohýbáním protahován na rovnací stolici.  
Od rozvinuté šíře 630 mm prostříhny plechů dohodou.
- Výrobní délky od 1000 mm      maximální délka 8000 mm**
- Balení do 100 ks** stretch fólie + páska (množství dle profilů ohybů proměnné)  
**od 100 ks** vratná paleta, stretch fólie+páska(množství dle profilů ohybů proměnné)  
- záloha na paletu dle ceny palety:  
paleta na klempířské výrobky 400x 6000 mm 2.180,- Kč  
paleta na klempířské výrobky 600x 6000 mm 2.380,- Kč
- Min. rozměr protiohybu: do 6 m = 15 mm      nad 6 m = 40 mm**
- Nadstandardní výrobky:** materiál + hodinová sazba 330,- Kč/hod  
**příplatek:** za ohyb konických prvků 1 bm 1 ohyb + 5,- Kč k ceníkové ceně  
za výrobek v délce od 6m do 8m + 2,50 Kč k ceníkové ceně  
za podlimitní množství ( do 100bm ) + 10% k ceníkové ceně  
za délky: do 500 mm +20% k ceníkové ceně  
od 501 do 1000 mm + 10% k ceníkové ceně  
od 1001 do 1999 mm + 5% k ceníkové ceně  
vystřížení rohů / úhlů + 3% na stříh
- Dodací podmínky:** po vzájemné dohodě od 3 do 21 pracovních dní  
záruka na výrobky 2 roky - ve standardním prostředí  
Konečná cena bude upřesněna dle aktuálního kurzu ČNB  
v den přijetí objednávky  
Dodavatel nenese záruku za dodatečné dělení řezným kotoučem,  
vrtání či jiné úpravy plechů. Prvky nesmí být trvale uloženy  
pod vodou nebo trvale v místech kde kondenzuje voda.
- Značení na objednávku:** Náčrt a popis  
rozvinutá šíře / počet ohybů / délka prvku / počet ks

- Prices listed in price list are calculated in length 6 m - FCO Borek, Czech Republic
- Galvanized steel sheet 3 mm** - attestation according to EN 10204,  
structural steel, min. S350GD  
Specification according to EN 10326, 10327 (10147, 10142) Zinc up to 275g/m2  
Steel sheet before inflexion extended on straightening machine.  
From unrolled width 630mm sheet cut-in by agreement
- Production length from 1000 mm      maximum length 8000 mm**
- Package up to 100 pcs** stretch foil + tape (quantity according to profiles bends variables)  
**from 100 pcs** returnable palette, stretch foil + tape ( quantity according to profiles...)  
- deposit for palette according to palette price  
palette for tinsmith products 400 x 6000mm 2.180,- CZK  
palette for tinsmith products 600 x 6000mm 2.380,- CZK
- Min. bends size: up to 6m = 15mm      &      above 6m = 40mm**
- Above standard products:** material + hourly rate 330,- CZK per hour  
**extra fee for bend cone** - shaped elements 1 bm 1 bend + 5,- CZK to the price in pricelist  
for product in length from 6m to 8m + 2,50 CZK to the price in pricelist  
below-limit quantity ( to the 100bm ) + 10% to the price in pricelist  
for lengths: to 500 mm +20% to the price in pricelist  
from 501 to 1000 mm + 10% to the price in pricelist  
from 1001 to 1999 mm + 5 % to the price in pricelist  
corners / angles cut out + 3% for 1 cut
- Delivery terms:** by mutual consent from 3 to 21 working days  
warranty on product 2 years - in standard environment  
**The final price** will be adjusted according to the current rate  
of the CNB on the date of order receipt  
Supplier isn't responsible for additional cutting with the cutting wheel,  
drilling or some other modification of the plate. Tinsmith elements can  
not be permanently mounted under the water or in devaporation places.
- Notation per order:** Sketch and description  
unroll width/ number of bends / length of element / number of pieces

Příklad / Example:

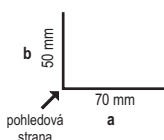

rozvinutá šíře (a+b) advanced width (a+b)	120 mm
počet ohybů amount of bends	1
délka prvku element length	4 000 mm
počet ks quantity/pieces	200

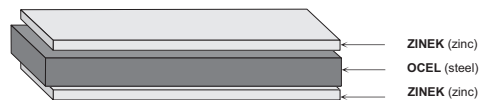

**STANDARD do 8000 mm**

unroll elements / number of bends

	rozvin prvku / počet ohybů	1	2	3	4	5	6	7	8	9	10
A	cena 1 bm r.š. 0 - 70	64 Kč	68 Kč	72 Kč	76 Kč	80 Kč	84 Kč				
B	cena 1 bm r.š. 70 - 104	82 Kč	86 Kč	90 Kč	94 Kč	98 Kč	102 Kč	106			
C	cena 1 bm r.š. 105 - 125	93 Kč	97 Kč	101 Kč	105 Kč	109 Kč	113 Kč	117 Kč	121		
D	cena 1 bm r.š. 126 - 152	107 Kč	111 Kč	115 Kč	119 Kč	123 Kč	127 Kč	131 Kč	135 Kč	139 Kč	144 Kč
E	cena 1 bm r.š. 153 - 178	121 Kč	125 Kč	129 Kč	133 Kč	137 Kč	141 Kč	145 Kč	149 Kč	153 Kč	157 Kč
F	cena 1 bm r.š. 179 - 200	132 Kč	136 Kč	140 Kč	144 Kč	148 Kč	152 Kč	156 Kč	160 Kč	164 Kč	168 Kč
G	cena 1 bm r.š. 201 - 226	146 Kč	150 Kč	154 Kč	158 Kč	162 Kč	166 Kč	170 Kč	174 Kč	178 Kč	182 Kč
H	cena 1 bm r.š. 227 - 250	158 Kč	162 Kč	166 Kč	170 Kč	174 Kč	178 Kč	182 Kč	186 Kč	190 Kč	194 Kč
I	cena 1 bm r.š. 251 - 281	175 Kč	179 Kč	183 Kč	187 Kč	191 Kč	195 Kč	199 Kč	203 Kč	207 Kč	211 Kč
J	cena 1 bm r.š. 282 - 311	190 Kč	194 Kč	198 Kč	202 Kč	206 Kč	210 Kč	214 Kč	218 Kč	222 Kč	226 Kč
K	cena 1 bm r.š. 312 - 342	207 Kč	211 Kč	215 Kč	219 Kč	223 Kč	227 Kč	231 Kč	235 Kč	239 Kč	243 Kč
L	cena 1 bm r.š. 343 - 366	219 Kč	223 Kč	227 Kč	231 Kč	235 Kč	239 Kč	243 Kč	247 Kč	251 Kč	255 Kč
M	cena 1 bm r.š. 367 - 400	237 Kč	241 Kč	245 Kč	249 Kč	253 Kč	257 Kč	261 Kč	265 Kč	269 Kč	273 Kč
N	cena 1 bm r.š. 401 - 430	253 Kč	257 Kč	261 Kč	265 Kč	269 Kč	273 Kč	277 Kč	281 Kč	285 Kč	289 Kč
O	cena 1 bm r.š. 431 - 458	267 Kč	272 Kč	276 Kč	280 Kč	284 Kč	288 Kč	292 Kč	296 Kč	300 Kč	304 Kč
P	cena 1 bm r.š. 459 - 488	283 Kč	287 Kč	291 Kč	295 Kč	299 Kč	303 Kč	307 Kč	311 Kč	315 Kč	319 Kč
R	cena 1 bm r.š. 489 - 519	299 Kč	303 Kč	307 Kč	311 Kč	315 Kč	319 Kč	323 Kč	327 Kč	331 Kč	335 Kč
S	cena 1 bm r.š. 520 - 562	323 Kč	328 Kč	333 Kč	338 Kč	343 Kč	348 Kč	353 Kč	358 Kč	363 Kč	368 Kč
T	cena 1 bm r.š. 563 - 621	354 Kč	359 Kč	364 Kč	369 Kč	374 Kč	379 Kč	384 Kč	389 Kč	394 Kč	399 Kč
U	cena 1 bm r.š. 622 - 721	406 Kč	411 Kč	416 Kč	421 Kč	426 Kč	431 Kč	436 Kč	441 Kč	446 Kč	451 Kč
V	cena 1 bm r.š. 722 - 825	460 Kč	465 Kč	470 Kč	475 Kč	480 Kč	485 Kč	490 Kč	495 Kč	500 Kč	505 Kč
X	cena 1 bm r.š. 826 - 930	515 Kč	520 Kč	525 Kč	530 Kč	535 Kč	540 Kč	545 Kč	550 Kč	555 Kč	560 Kč
Y	cena 1 bm r.š. 931 - 1040	573 Kč	578 Kč	583 Kč	588 Kč	593 Kč	598 Kč	603 Kč	608 Kč	613 Kč	618 Kč
Z	cena 1 bm r.š. 1041 - 1125	617 Kč	622 Kč	627 Kč	632 Kč	637 Kč	642 Kč	647 Kč	652 Kč	657 Kč	662 Kč

bm běžný metr / linear meter      ř.š. řezná šířka / cutting width

- Ceny uvedené v ceníku jsou kalkulovány v délce 6 m - FCO Borek
- Plech nerezový 0,6 mm** - jakost 1.4301, povrch 2B, s ochrannou fólií  
Plech před ohýbáním protahován na rovnací stolici.  
Od rozvinuté šíře 630 mm prostříhý plechů dohodou.
- Výrobní délky od 1000 mm      maximální délka 8000 mm**
- Balení do 100 ks** stretch fólie + páska (množství dle profilů ohybů proměnné)  
**od 100 ks** vratná paleta, stretch fólie+páska(množství dle profilů ohybů proměnné)  
- záloha na paletu dle ceny palety:  
paleta na klempířské výrobky 400x 6000 mm 2.180,- Kč  
paleta na klempířské výrobky 600x 6000 mm 2.380,- Kč
- Min. rozměr protiohybu: do 6 m = 15 mm      nad 6 m = 40 mm**
- Nadstandardní výrobky:** materiál + hodinová sazba 330,- Kč/hod  
**příplatek:** za ohyb konických prvků 1 bm 1 ohyb + 5,- Kč k ceníkové ceně  
za výrobek v délce od 6m do 8m + 2,50 Kč k ceníkové ceně  
za podlimitní množství ( do 100bm ) + 10% k ceníkové ceně  
za délky: do 500 mm +20% k ceníkové ceně  
od 501 do 1000 mm + 10% k ceníkové ceně  
od 1001 do 1999 mm + 5% k ceníkové ceně  
vystřížení rohů / úhlů + 3% na střih
- Dodací podmínky:** po vzájemné dohodě - od 3 do 21 pracovních dní  
záruka na výrobky 2 roky - ve standardním prostředí  
Konečná cena bude upřesněna dle aktuálního kurzu ČNB  
v den přijetí objednávky  
Dodavatel nenese záruku za dodatečné dělení řezným kotoučem,  
vrtání či jiné úpravy plechů. Prvky nesmí být trvale uloženy  
pod vodou nebo trvale v místech kde kondenzuje voda.
- Značení na objednávku:** Náčrt a popis  
rozvinutá šíře / počet ohybů / délka prvku / počet ks

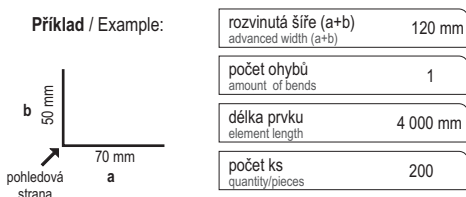

- Prices listed in price list are calculated in length 6 m - FCO Borek, Czech Republic
- Stainless steel sheet 0,6 mm** - quality 1.4301, 2B surface, with protection foil,  
Steel sheet before inflexion extended on straightening machine.  
From unrolled width 630mm sheet cut-in by agreement
- Production length from 1000 mm      maximum length 8000 mm**
- Package up to 100 pcs** stretch foil + tape (quantity according to profiles bends variables)  
**from 100 pcs** returnable palette, stretch foil + tape ( quantity according to profiles...)  
- deposit for palette according to palette price  
palette for tinsmith products 400 x 6000mm 2.180,- CZK  
palette for tinsmith products 600 x 6000mm 2.380,- CZK
- Min. bends size: up to 6m = 15mm & above 6m = 40mm**
- Above standard products:** material + hourly rate 330,- CZK per hour  
**extra fee for bend cone** - shaped elements 1 bm 1 bend + 5,- CZK to the price in pricelist  
for product in length from 6m to 8m + 2,50 CZK to the price in pricelist  
below-limit quantity ( to the 100bm ) + 10% to the price in pricelist  
for lengths: to 500 mm +20% to the price in pricelist  
from 501 to 1000 mm + 10% to the price in pricelist  
from 1001 to 1999 mm + 5 % to the price in pricelist  
corners / angles cut out + 3% for 1 cut
- Delivery terms:** by mutual consent from 3 to 21 working days  
warranty on product 2 years - in standard environment  
**The final price** will be adjusted according to the current rate  
of the CNB on the date of order receipt  
Supplier isn't responsible for additional cutting with the cutting wheel,  
drilling or some other modification of the plate. Tinsmith elements can  
not be permanently mounted under the water or in devaporation places.
- Notation per order:** Sketch and description  
unroll width/ number of bends / length of element /number of pieces

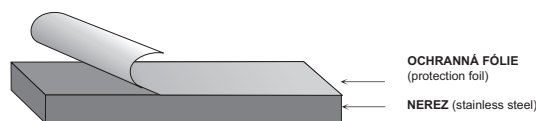

CENY PLATNÉ OD 20/2011/K. PRÁVO NA ZMĚNY VYHRÁŽENO.  
PRICE VALID FROM 20/2011/K. RIGHT TO CHANGES RESERVED



**STANDARD do 8000 mm**

unroll elements / number of bends

rozvrh prvků / počet ohybů	1	2	3	4	5	6	7	8	9	10	
A	cena 1 bm r.š. 0 - 70	93 Kč	98 Kč	103 Kč	108 Kč	113 Kč	118 Kč	123 Kč	128 Kč	133 Kč	138 Kč
B	cena 1 bm r.š. 70 - 104	122 Kč	127 Kč	132 Kč	137 Kč	142 Kč	147 Kč	152 Kč	157 Kč	162 Kč	167 Kč
C	cena 1 bm r.š. 105 - 125	140 Kč	145 Kč	150 Kč	155 Kč	160 Kč	165 Kč	170 Kč	175 Kč	180 Kč	185 Kč
D	cena 1 bm r.š. 126 - 152	163 Kč	168 Kč	173 Kč	178 Kč	183 Kč	188 Kč	193 Kč	198 Kč	203 Kč	208 Kč
E	cena 1 bm r.š. 153 - 178	186 Kč	191 Kč	196 Kč	201 Kč	206 Kč	211 Kč	216 Kč	221 Kč	226 Kč	231 Kč
F	cena 1 bm r.š. 179 - 200	205 Kč	210 Kč	215 Kč	220 Kč	225 Kč	230 Kč	235 Kč	240 Kč	245 Kč	250 Kč
G	cena 1 bm r.š. 201 - 226	227 Kč	232 Kč	237 Kč	242 Kč	247 Kč	252 Kč	257 Kč	262 Kč	267 Kč	272 Kč
H	cena 1 bm r.š. 227 - 250	248 Kč	253 Kč	258 Kč	263 Kč	268 Kč	273 Kč	278 Kč	283 Kč	288 Kč	293 Kč
I	cena 1 bm r.š. 251 - 281	274 Kč	279 Kč	284 Kč	289 Kč	294 Kč	299 Kč	304 Kč	309 Kč	314 Kč	319 Kč
J	cena 1 bm r.š. 282 - 311	299 Kč	304 Kč	309 Kč	314 Kč	319 Kč	324 Kč	329 Kč	334 Kč	339 Kč	344 Kč
K	cena 1 bm r.š. 312 - 342	326 Kč	331 Kč	336 Kč	341 Kč	346 Kč	351 Kč	356 Kč	361 Kč	366 Kč	371 Kč
L	cena 1 bm r.š. 343 - 366	347 Kč	352 Kč	357 Kč	362 Kč	367 Kč	372 Kč	377 Kč	382 Kč	387 Kč	392 Kč
M	cena 1 bm r.š. 367 - 400	376 Kč	381 Kč	386 Kč	391 Kč	396 Kč	401 Kč	406 Kč	411 Kč	416 Kč	421 Kč
N	cena 1 bm r.š. 401 - 430	402 Kč	407 Kč	412 Kč	417 Kč	422 Kč	427 Kč	432 Kč	437 Kč	442 Kč	447 Kč
O	cena 1 bm r.š. 431 - 458	426 Kč	431 Kč	436 Kč	441 Kč	446 Kč	451 Kč	456 Kč	461 Kč	466 Kč	471 Kč
P	cena 1 bm r.š. 459 - 488	452 Kč	457 Kč	462 Kč	467 Kč	472 Kč	477 Kč	482 Kč	487 Kč	492 Kč	497 Kč
R	cena 1 bm r.š. 489 - 519	478 Kč	483 Kč	488 Kč	493 Kč	498 Kč	503 Kč	508 Kč	513 Kč	518 Kč	523 Kč
S	cena 1 bm r.š. 520 - 562	515 Kč	520 Kč	525 Kč	530 Kč	535 Kč	540 Kč	545 Kč	550 Kč	555 Kč	560 Kč
T	cena 1 bm r.š. 563 - 621	566 Kč	571 Kč	576 Kč	581 Kč	586 Kč	591 Kč	596 Kč	601 Kč	606 Kč	611 Kč
U	cena 1 bm r.š. 622 - 721	652 Kč	657 Kč	662 Kč	667 Kč	672 Kč	677 Kč	682 Kč	687 Kč	692 Kč	697 Kč
V	cena 1 bm r.š. 722 - 825	741 Kč	746 Kč	751 Kč	756 Kč	761 Kč	766 Kč	771 Kč	776 Kč	781 Kč	786 Kč
X	cena 1 bm r.š. 826 - 930	831 Kč	836 Kč	841 Kč	846 Kč	851 Kč	856 Kč	861 Kč	866 Kč	871 Kč	876 Kč
Y	cena 1 bm r.š. 931 - 1040	925 Kč	930 Kč	935 Kč	940 Kč	945 Kč	950 Kč	955 Kč	960 Kč	965 Kč	970 Kč
Z	cena 1 bm r.š. 1041 - 1125	998 Kč	1003 Kč	1008 Kč	1013 Kč	1018 Kč	1023 Kč	1028 Kč	1033 Kč	1038 Kč	1043 Kč

bm běžný metr / linear meter ř.š. řezná šířka / cutting width

KLEMPÍŘSKÉ PRVKY  
TINSMITH ELEMENTS

- Ceny uvedené v ceníku jsou kalkulovány v délce 6 m - FCO Borek
- Plech nerezový 1,0 mm** - jakost 1.4301, povrch 2B, s ochrannou fólií  
Plech před ohýbáním protahován na rovnací stolici.  
Od rozvinuté šíře 630 mm prostřihy plechů dohodou.
- Výrobní délky od 1000 mm maximální délka 8000 mm**
- Balení do 100 ks** stretch fólie + páska (množství dle profilů ohybů proměnné)  
**od 100 ks** vratná paleta, stretch fólie+páska(množství dle profilů ohybů proměnné)  
- záloha na paletu dle ceny palety:  
paleta na klempířské výrobky 400x 6000 mm 2.180,- Kč  
paleta na klempířské výrobky 600x 6000 mm 2.380,- Kč
- Min. rozměr protiohybu: do 6 m = 15 mm nad 6 m = 40 mm**
- Nadstandardní výrobky:** materiál + hodinová sazba 330,- Kč/hod  
**příplatek:** za ohyb konických prvků 1 bm 1 ohyb + 5,- Kč k ceníkové ceně  
za výrobek v délce od 6m do 8m + 2,50 Kč k ceníkové ceně  
za podlimitní množství ( do 100bm ) + 10% k ceníkové ceně  
za délky: do 500 mm +20% k ceníkové ceně  
od 501 do 1000 mm + 10% k ceníkové ceně  
od 1001 do 1999 mm + 5% k ceníkové ceně  
vystřižení rohů / úhlů + 3% na střih
- Dodací podmínky:** po vzájemné dohodě od 3 do 21 pracovních dní  
záruka na výrobky 2 roky - ve standardním prostředí  
Konečná cena bude upřesněna dle aktuálního kurzu ČNB  
v den přijetí objednávky  
Dodavatel nenese záruku za dodatečné dělení řezným kotoučem,  
vrtání či jiné úpravy plechů. Prvky nesmí být trvale uloženy  
pod vodou nebo trvale v místech kde kondenzuje voda.
- Značení na objednávku:** Náčrt a popis  
rozvinutá šíře / počet ohybů / délka prvku / počet ks

- Prices listed in price list are calculated in length 6 m - FCO Borek, Czech Republic
- Stainless steel sheet 1,0 mm** - quality 1.4301, 2B surface, with protection foil,  
Steel sheet before inflexion extended on straightening machine.  
From unrolled width 630mm sheet cut-in by agreement
- Production length from 1000 mm maximum length 8000 mm**
- Package up to 100 pcs** stretch foil + tape (quantity according to profiles bends variables)  
**from 100 pcs** returnable palette, stretch foil + tape ( quantity according to profiles...)  
- deposit for palette according to palette price  
palette for tinsmith products 400 x 6000mm 2.180,- CZK  
palette for tinsmith products 600 x 6000mm 2.380,- CZK
- Min. bends size: up to 6m = 15mm & above 6m = 40mm**
- Above standard products:** material + hourly rate 330, - CZK per hour  
**extra fee for bend cone** - shaped elements 1 bm 1 bend + 5,- CZK to the price in pricelist  
for product in length from 6m to 8m + 2,50 CZK to the price in pricelist  
below-limit quantity ( to the 100bm ) + 10% to the price in pricelist  
for lengths: to 500 mm +20% to the price in pricelist  
from 501 to 1000 mm + 10% to the price in pricelist  
from 1001 to 1999 mm + 5 % to the price in pricelist  
corners / angles cut out + 3% for 1 cut
- Delivery terms:** by mutual consent - in 3 working days  
warranty on product 2 years - in standard environment  
**The final price** will be adjusted according to the current rate  
of the CNB on the date of order receipt  
Supplier isn't responsible for additional cutting with the cutting wheel,  
drilling or some other modification of the plate. Tinsmith elements can  
not be permanently mounted under the water or in devaporation places.
- Notation per order:** Sketch and description  
unroll width/ number of bends / length of element /number of pieces

CENY PLATNÉ OD 2012/01/K. PRAVO NA ZMĚNY VYHRAŽENO.  
PRICE VALID FROM 2012/01/K. RIGHT TO CHANGES RESERVED

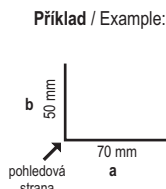

rozvinutá šíře (a+b) advanced width (a+b)	120 mm
počet ohybů amount of bends	1
délka prvku element length	4 000 mm
počet ks quantity/pieces	200

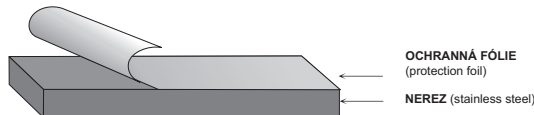

**Charakteristika profilů typu C**

Cena profilu za 1 bm v rozmezí od 6 m do 8 m

**Vlastnosti materiálu** - plech pozinkovaný  
- EN 10326, 10327 (10147, 10142)  
- Konstruktivní ocel S350GD,  
případně S390GD  
- zinek do 275 g/m<sup>2</sup>

**Síla stěny** "t" od 1,5 do 2,0 mm

**Balení na dřevěné podklady s páskováním nebo na vratných paletách**  
( viz. výkres č. P/R 011 )  
max.počet v balíku 20 - 60 ks váha dle rozměru cca 2500 kg  
min.počet v balíku 5 ks

**Balení pod 5 ks** pouze spáskováno bez palety - volně

Uvedené rozměry jsou orientační, u větších rozměrů při zadání do výroby je možné koordinace rozměrů dle standardně dodávaných šířek plechů.

1,5 mm konstrukční ocel na vyžádání

**Profile characteristic of type C**

Profile price for 1bm in range from 6m to 8m

**Material characteristics** - galvanized sheet EN 10326, 10327 (10147, 10142)  
- Structural steel S350 GD or S390GD  
- Zinc coated to 275 g/m<sup>2</sup>

**Wall thickness** "t" from 1,5 to 2,0 mm

**Packing on wooden palette with strap or on returnable palette**  
(see drawing No: P/R 011)  
Max. count in pack 20 - 60 pcs weight approx. 2500 kg  
Min. count in pack 5 pcs

**Packing under 5 pcs** only strapped without palette - free load

Listed dimensions are informative, if larger needed be coordinated according to standard sheet width.

1,5 mm structural steel per request

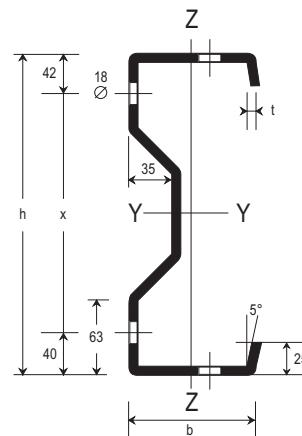

**Pozinkovaný plech / Galvanized Sheet**

KÓD CODE	Typ C PROFIL	h mm	b mm	t mm	x mm	g kg/m	lxx cm <sup>4</sup>	lyy cm <sup>4</sup>	Zxx cm <sup>3</sup>	Zyy cm <sup>3</sup>	rx cm	ry cm <sup>4</sup>	Cy cm <sup>3</sup>	Mc.x kN	Mc.y kN	CENA - bm PRICE
11 780	C200/56	200	56	1,5	118	4,80	233,8	30,7	27,20	6,24	6,85	2,50	2	8,80	2,45	270 Kč
11 781	C230/70	230	70	1,5	148	5,20	339,2	32,2	33,60	6,35	7,90	2,44	1,82	10,5	2,49	290 Kč
11 782	C 200/70	200	70	2,0	118	6,18	446,9	41,9	44,25	8,25	7,89	2,42	1,83	16,10	3,20	318 Kč
11 783	C 220/70	200	70	2,0	138	6,50	563,2	47,1	46,12	8,38	9,03	2,67	1,98	13,94	3,26	336 Kč
11 784	C 240/70	240	70	2,0	158	6,97	663,7	57,9	57,22	10,30	9,01	2,65	1,99	19,78	1,83	353 Kč
11 785	C 260/80	260	80	2,0	178	7,46	910,4	68,0	64,50	11,30	10,10	2,76	1,99	22,92	4,41	372 Kč
11 786	C 300/80	300	80	2,0	218	8,40	1369,3	95,7	90,70	14,21	11,60	3,07	2,17	27,70	5,55	385 Kč

\* Konce plechu nejsou ošetřeny antikorozní úpravou / \*sheet ends aren't protected by anti-corrosive agent

**KÓD NADSTANDARDNÍ PŘÍPRAVA PROFILU / ABOVE STANDARD PROFILE DESIGN:**

11 855	děrování Ø 9 mm s.1,5 - 2 mm	/ hole diameter Ø 9 mm s.1,5 - 2 mm	6 ks	60,- Kč
11 856	děrování Ø 11 mm s.1,5 - 2 mm	/ hole diameter Ø 11 mm s.1,5 - 2 mm	6 ks	80,- Kč
12 067	děrování Ø 18; 22,8 mm s.1,5 - 2 mm	/ hole diameter Ø 18; 22,8 mm s.1,5 - 2 mm	6 ks	80,- Kč
12 066	děrování s.2,5 - 3 mm / k základní ceně příplatek	/ hole diameter s.2,5 - 3 mm / extra to basic price		+ 40%
11 862	podlimitní množství pod 10 ks / prvků / k základní ceně příplatek	/ under-limit quantity under 10 pcs extra to basic price		+ 15%
11 862	délka do 3 m / k základní ceně příplatek	/ délka do 3 m / k základní ceně příplatek / extra to basic price		+ 20%
12 072	paleta šíře 600 mm délka 8 m / viz. výkres č.P-017	/ palette width 600 mm length 8 m / plan No. P-017	ks	3 730,- Kč
12 073	paleta šíře 1200 mm délka 8 m / viz. výkres č.P-018	/ palette width 1200 mm length 8 m / plan No. P-018	ks	4 250,- Kč
12 074	paleta šíře 600 mm délka 8 m ( mezinárodní balení ) / viz. výkres č.P-019	/ palette width 600 mm length 8 m ( international packing ) / plan No. P-019	ks	6 080,- Kč
12 075	paleta šíře 1200 mm délka 8 m ( mezinárodní balení ) / viz. výkres č.P-020	/ palette width 1200 mm length 8 m ( international packing ) / plan No. P-020	ks	7 020,- Kč

Výrobní tolerance délek a šířek prvků v uvedených kótách +/- 1 mm  
Výrobní tolerance v ohybech +/- 1 úhlový stupeň

Production toleration of elements' lenght and widths in mentioned quotations +/- 1mm.  
Production toleration in bends +/- 1 angle degree.

**KÓD DOPLŇKY K PROFILU / PROFILE ACCESSORIES:**

3538	závitová tyč O 10 mm, Zn, délka 1 m	/ screw-bar, O10 mm, Zn, length 1 m	ks	21,- Kč / ks
7639	závitová tyč O 10 mm, Zn, délka 2 m	/ screw-bar, O10 mm, Zn, length 2 m	ks	43,- Kč / ks
8029	závitová tyč O 10 mm, Zn, délka 3 m	/ screw-bar, O10 mm, Zn, length 3 m	ks	82,- Kč / ks
1749	matice M 10 Zn	/ nut M 10 Zn	ks	0,80 Kč / ks
2732	matice M 12 Zn	/ nut M 12 Zn	ks	1,20 Kč / ks
2734	matice M16 Zn	/ nut M 16 Zn	ks	1,80 Kč / ks
3377	prodlužovací matice M10x30	/ extending nut M 10x30 Zn	ks	7,- Kč / ks
3513	podložka M10,5 Zn	/ washer M10,5 Zn	ks	0,50 Kč / ks
2735	podložka M13, Zn	/ washer M13 Zn	ks	0,80 Kč / ks
2737	podložka M17, Zn	/ washer M17 Zn	ks	1,20 Kč / ks
2670	podložka pérová M10,2	/ split washer M10,2 Zn	ks	0,30 Kč / ks
2741	podložka pérová M12,2	/ split washer M12,2 Zn	ks	0,40 Kč / ks
2743	podložka pérová M16,2	/ split washer M16,2 Zn	ks	0,60 Kč / ks
15950	šroub metrický M12x20	/ screw M12x20 Zn	ks	3,40 Kč / ks
15951	šroub metrický M12x35	/ screw M12x35 Zn	ks	4,50 Kč / ks
15952	šroub metrický M16x20	/ screw M16x20 Zn	ks	7,- Kč / ks
10152	šroub metrický M16x35	/ screw M16x35 Zn	ks	8,80 Kč / ks
2382	Nosníková svorka MAB 11, Zn	/ grip support MAJ 11 Zn	ks	78,- Kč / ks
14612	Kotva průvlaková 10/15/90, Zn	/ anchor 10/15/90 Zn	ks	17,- Kč / ks

**Charakteristika profilů typu C - rovný**

Cena profilu za 1 bm v rozmezí od 6 m do 8 m

**Vlastnosti materiálu** - plech pozinkovaný  
- EN 10326, 10327 (10147, 10142)  
- Konstruktivní ocel S350GD,  
případně S390GD  
- zinek do 275 g/m<sup>2</sup>

**Síla stěny** "t" od 1,5 do 2,0 mm

**Balení na dřevěné podklady s páskováním nebo na vratných paletách**  
( viz. výkres č. P/R 011 )  
max.počet v balíku 20 - 60 ks váha dle rozměru cca 2500 kg  
min.počet v balíku 5 ks

**Balení pod 5 ks pouze spáskováno bez palety - volně**

Uvedené rozměry jsou orientační, u větších rozměrů při zadání do výroby je možné koordinace rozměrů dle standardně dodávaných šířek plechů.

1,5 mm konstrukční ocel na vyžádání

**Profile characteristic of type C - straight**

Profile price for 1bm in range from 6m to 8m

**Material characteristics** - galvanized sheet EN 10326, 10327 (10147, 10142)  
- Structural steel S350 GD or S390GD  
- Zinc coated to 275 g/m<sup>2</sup>

**Wall thickness** "t" from 1,5 to 2,0 mm

**Packing on wooden palette with strap or on returnable palette**  
(see drawing No: P/R 011)  
Max. count in pack 20 - 60 pcs weight approx. 2500 kg  
Min. count in pack 5 pcs

**Packing under 5 pcs only strapped without palette - free load**

Listed dimensions are informative, if larger needed be coordinated according to standard sheet width.

1,5 mm structural steel per request

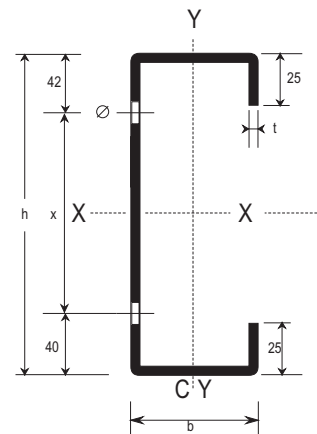

**Pozinkovaný plech / Galvanized Sheet**

KÓD CODE	Typ C PROFIL	t mm	h mm	b mm	x mm	g kg/m	Ixx cm <sup>4</sup>	Iyy cm <sup>4</sup>	Zxx cm <sup>3</sup>	Zyy cm <sup>3</sup>	rx cm	ry cm	Cy cm	Mc.x kNm	Mc.y kNm	CENA - bm PRICE
14369	C 150/58	1,5	170	58	88	3,40	233,8	30,7	27,20	6,24	6,85	2,50	2,00	8,80	2,45	198 Kč
14370	C 200/70	1,5	200	70	1,5	4,30	339,2	32,2	33,60	6,35	7,90	2,44	1,82	10,50	2,49	229 Kč
14 371	C 200/70	2,0	200	70	118	5,60	446,9	41,9	44,25	8,25	7,89	2,42	1,83	16,10	3,20	289 Kč
14 372	C 220/70	2,0	200	70	138	6,10	563,2	47,1	46,12	8,38	9,03	2,67	1,98	13,94	3,26	307 Kč
14 373	C 240/70	2,0	240	70	158	6,45	663,7	57,9	57,22	10,30	9,01	2,65	1,99	19,78	1,83	324 Kč
14 374	C 260/80	2,0	260	80	178	6,92	910,4	68,0	64,50	11,30	10,10	2,76	1,99	22,92	4,41	343 Kč
14 375	C 300/80	2,0	300	80	218	7,89	1369,3	95,7	90,70	14,21	11,60	3,07	2,17	27,70	5,55	356 Kč

\* Konce plechu nejsou ošetřeny antikorozní úpravou / \*sheet ends aren't protected by anti-corrosive agent

**KÓD NADSTANDARDNÍ PŘÍPRAVA PROFILU / ABOVE STANDARD PROFILE DESIGN:**

KÓD	Popis	( pcs )	Cena
11 855	děrování Ø 9 mm s.1,5 - 2 mm	6 ks	60,- Kč
11 856	děrování Ø 11 mm s.1,5 - 2 mm	6 ks	80,- Kč
12 067	děrování Ø 18B22,8 mm s.1,5 - 2 mm	6 ks	80,- Kč
12 066	děrování s.2,5 - 3 mm / k základní ceně příplatek		+ 40%
11 862	podlimitní množství pod 10 ks / prvků / k základní ceně příplatek		+ 15%
11 862	délka do 3 m / k základní ceně příplatek		+ 20%
12 072	paleta šíře 600 mm délka 8 m / viz. výkres č.P-017	ks	3 730,- Kč
12 073	paleta šíře 1200 mm délka 8 m / viz. výkres č.P-018	ks	4 250,- Kč
12 074	paleta šíře 600 mm délka 8 m ( mezinárodní balení ) / viz. výkres č.P-019	ks	6 080,- Kč
12 075	paleta šíře 1200 mm délka 8 m ( mezinárodní balení ) / viz. výkres č.P-020	ks	7 020,- Kč

Výrobní tolerance délek a šířek prvků v uvedených kótech +/- 1 mm  
Výrobní tolerance v ohybech +/- 1 úhlový stupeň

Production toleration of elements' lenght and widths in mentioned quotations +/- 1mm.  
Production toleration in bends +/- 1 angle degree.

**KÓD DOPLŇKY K PROFILU / PROFILE ACCESSORIES:**

KÓD	Popis	M	Cena
3538	závitová tyč Ø 10 mm, Zn, délka 1 m	ks	21,- Kč / ks
7639	závitová tyč Ø 10 mm, Zn, délka 2 m	ks	43,- Kč / ks
8029	závitová tyč Ø 10 mm, Zn, délka 3 m	ks	82,- Kč / ks
1749	mátice M 10 Zn	ks	0,80 Kč / ks
2732	mátice M 12 Zn	ks	1,20 Kč / ks
2734	mátice M16 Zn	ks	1,80 Kč / ks
3377	prodlužovací mátice M10x30	ks	7,- Kč / ks
3513	podložka M10,5 Zn	ks	0,50 Kč / ks
2735	podložka M13, Zn	ks	0,80 Kč / ks
2737	podložka M17, Zn	ks	1,20 Kč / ks
2670	podložka pérová M10,2	ks	0,30 Kč / ks
2741	podložka pérová M12,2	ks	0,40 Kč / ks
2743	podložka pérová M16,2	ks	0,60 Kč / ks
15950	šroub metrický M12x20	ks	3,40 Kč / ks
15951	šroub metrický M12x35	ks	4,50 Kč / ks
15952	šroub metrický M16x20	ks	7,- Kč / ks
10152	šroub metrický M16x35	ks	8,80 Kč / ks
2382	Nosníková svorka MAB 11, Zn	ks	78,- Kč / ks
14612	Kotva průvlaková 10/15/90, Zn	ks	17,- Kč / ks

CENY PLATNÉ OD 2012/01/K. PŘÁVO NA ZMĚNY VYHRÁŽENO.  
PRICE VALID FROM 2012/01/K. RIGHT TO CHANGES RESERVED

## Charakteristika profilů typu Z

Cena profilu za 1 bm v rozmezí od 6 m do 8 m

**Vlastnosti materiálu** - plech pozinkovaný  
- EN 10326, 10327 (10147, 10142)  
- Konstrukční ocel S350GD,  
případně S390GD  
- zinek do 275 g/m<sup>2</sup>

**Síla stěny** "t" od 1,5 do 2,0 mm

**Balení na dřevěné podklady s páskováním nebo na vratných paletách**  
( viz. výkres č. P/R 011 )  
max.počet v balíku 20 - 60 ks váha dle rozměru cca 2500 kg  
min.počet v balíku 5 ks

**Balení pod 5 ks pouze spáskováno bez palety** - volně

Uvedené rozměry jsou orientační, u větších rozměrů při zadání do výroby je možné koordinace rozměrů dle standardně dodávaných šířek plechů.

1,5 mm konstrukční ocel na vyžádání

## Profile characteristic of type Z

Profile price for 1bm in range from 6m to 8m

**Material characteristics** - galvanized sheet EN 10326, 10327 (10147, 10142)  
- Structural steel S350 GD or S390GD  
- Zinc coated to 275 g/m<sup>2</sup>

**Wall thickness** "t" from 1,5 to 2,0 mm

**Packing on wooden palette with strap or on returnable palette**  
(see drawing No: P/R 011)  
Max. count in pack 20 - 60 pcs weight approx. 2500 kg  
Min. count in pack 5 pcs

**Packing under 5 pcs only strapped without palette** - free load

Listed dimensions are informative, if larger needed be coordinated according to standard sheet width.

1,5 mm structural steel per request

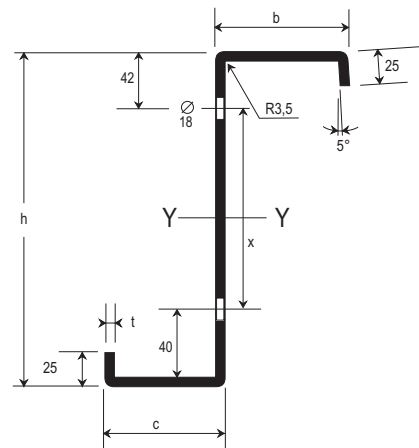

## Pozinkovaný plech / Galvanized Sheet

KÓD CODE	Typ Z PROFIL	h mm	t mm	b/c mm	x mm	g kg/m	ly cm <sup>4</sup>	Wy cm <sup>3</sup>	Wy cm <sup>3</sup>	iy cm	Iz cm <sup>4</sup>	Wz cm <sup>3</sup>	Wz cm <sup>3</sup>	iz cm	CENA - bm PRICE
11763	Z140/1,5	140	1,5	65/59	58	3,8	140,7	19,87	20,35	5,576	53,14	7,618	8,772	3,427	185 Kč
11764	Z170/1,5	170	1,5	65/59	88	4,1	221,4	25,81	26,29	6,678	53,14	7,610	8,784	3,272	212 Kč
11765	Z180/1,5	180	1,5	65/59	98	4,4	237,0	25,60	26,00	7,300	35,00	3,840	4,440	1,770	216 Kč
11766	Z200/1,5	200	1,5	65/59	118	4,6	311,0	30,90	31,40	8,000	42,00	4,170	4,820	1,860	224 Kč
11767	Z220/1,5	220	1,5	65/59	138	4,9	406,4	36,71	37,18	8,448	53,15	7,600	8,790	3,055	248 Kč
11768	Z 180/2,0	180	2,0	65/59	98	5,65	310,0	34,00	34,60	7,250	46,00	5,050	5,830	1,750	269 Kč
11769	Z 200/2,0	200	2,0	65/59	118	5,95	415,0	41,10	41,70	8,010	56,00	5,540	6,410	1,870	289 Kč
11770	Z 240/2,0	240	2,0	65/59	158	6,59	602,4	49,88	50,43	9,136	64,24	9,160	10,61	2,983	318 Kč
11771	Z 260/2,0	260	2,0	65/59	178	6,92	812,2	62,06	62,70	9,816	71,57	10,20	11,83	2,916	324 Kč
11772	Z 300/2,0	300	2,0	65/59	218	7,89	1147,0	76,00	76,55	11,160	71,67	10,19	11,84	2,789	343 Kč

\* Konce plechu nejsou ošetřeny antikorozií / \*sheet ends aren't protected by anti-corrosive agent

Na přání lze vyrobit prolamovaný profil Z-P. Per Request profile Z-P.

Statické hodnoty tohoto prolamovaného profilu jsou o cca +20% vyšší.

Better static by approx. +20%.

Ceny zašleme obratem na vyžádání!

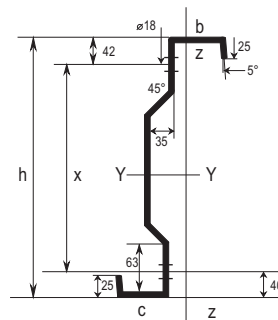

## KÓD NADSTANDARDNÍ PŘÍPLATEK / ABOVE STANDARD PROFILE DESIGN:

11 855	děrování Ø 9 mm s.1,5 - 2 mm	/ hole diameter Ø 9 mm s.1,5 - 2 mm	6 ks	60,- Kč
11 856	děrování Ø 11 mm s.1,5 - 2 mm	/ hole diameter Ø 11 mm s.1,5 - 2 mm	6 ks	80,- Kč
12 067	děrování Ø 18V22,8 mm s.1,5 - 2 mm	/ hole diameter Ø 18V22,8 mm s.1,5 - 2 mm	6 ks	80,- Kč
12 068	děrování s.2,5 - 3 mm / k základní ceně příplatek	/ hole diameter s.2,5 - 3 mm / extra to basic price		+ 40%
11 862	podlimitní množství pod 10 ks / prvků / k základní ceně příplatek	/ under-limit quantity under 10 pcs extra to basic price		+ 15%
11 862	délka do 3 m / k základní ceně příplatek	/ délka do 3 m / k základní ceně příplatek / extra to basic price		+ 20%
12 072	paleta šíře 600 mm délka 8 m / viz. výkres č.P-017	/ palette width 600 mm length 8 m / plan No. P-017	ks	3 730,- Kč
12 073	paleta šíře 1200 mm délka 8 m / viz. výkres č.P-018	/ palette width 1200 mm length 8 m / plan No. P-018	ks	4 250,- Kč
12 074	paleta šíře 600 mm délka 8 m ( mezinárodní balení ) / viz. výkres č.P-019	/ palette width 600 mm length 8 m ( international packing ) / plan No. P-019	ks	6 080,- Kč
12 075	paleta šíře 1200 mm délka 8 m ( mezinárodní balení ) / viz. výkres č.P-020	/ palette width 1200 mm length 8 m ( international packing ) / plan No. P-020	ks	7 020,- Kč

óyrobni tolerance délek a šířek prvků v uvedených kútách +/- 1 mm  
óyrobni tolerance v ohybech +/- 1 řňlový stupeň

Production toleration of elements lenght and widths in mentioned quotations +/- 1mm.  
Production toleration in bends +/- 1 angle degree.

## DOPLŇKY K PROFILU / PROFILE ACCESSORIES:

viz strana č. 10 a 11 (profil "C") / see side no. 10 and 11 (profile "C")



# ÚCHYTY A KOTEVNÍ BOTKY

## MOUNTINGS AND PROFILE ANCHORS

### Charakteristika úchytů:

Standardní úchyty vaznic jsou vhodné pro všechny obvyklé aplikace vaznic. V případě neobvyklých zatížení by úchyty měly být vyztuženy.

Materiál: Ocel S235JRG2  
Povrchová úprava: Zinkování do 275 g/m<sup>2</sup> (na požádání lakované)

### Characteristic of the mountings anchorages:

Standard mountings anchorages are suitable for all normal applications. In event of unusual load mountings should be reinforced.

Material: Steel S235JRG2  
Coating: Zinc to 275 g/m<sup>2</sup> (painted per request)

Typ	Označení	"Z"	A	B	C	D	E	F	Cena
A	P1	140	145	40	65	35	65	4	106,- Kč
A	P2	170	175	40	95	35	65	4	113,- Kč
A	P3	180	185	40	105	35	65	4	114,- Kč
B	P4	200	205	50	105	35	65	4	145,- Kč
B	P5	220	225	50	125	35	65	4	150,- Kč
B	P6	240	245	50	145	35	65	4	158,- Kč
C	P7	260	265	60	145	40	75	4	176,- Kč
C	P8	300	305	60	185	40	75	4	191,- Kč

Ceny nepodléhají slevám! Prices are not subject to discounts!



#### TYP A P1 - P3

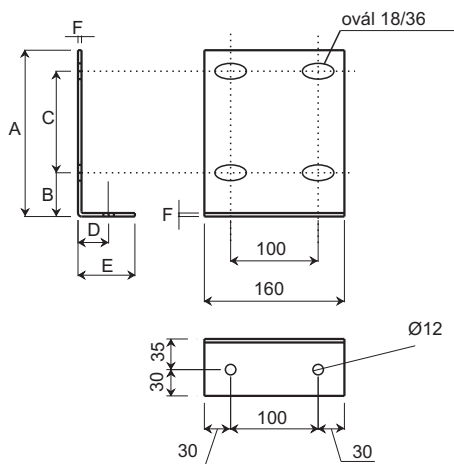

#### TYP B P4 - P6

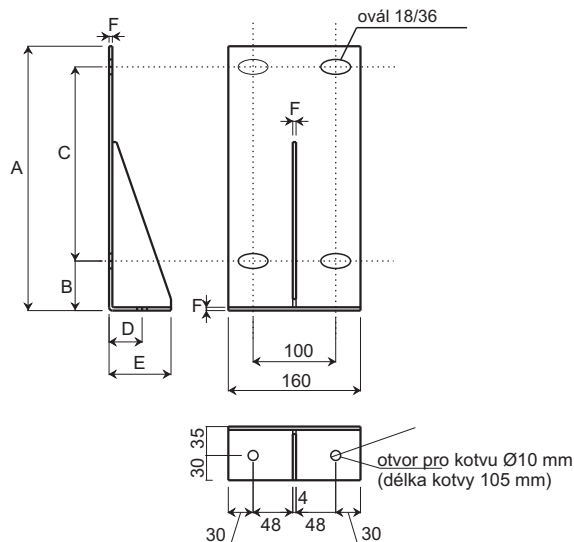

#### TYP C P7 - P8

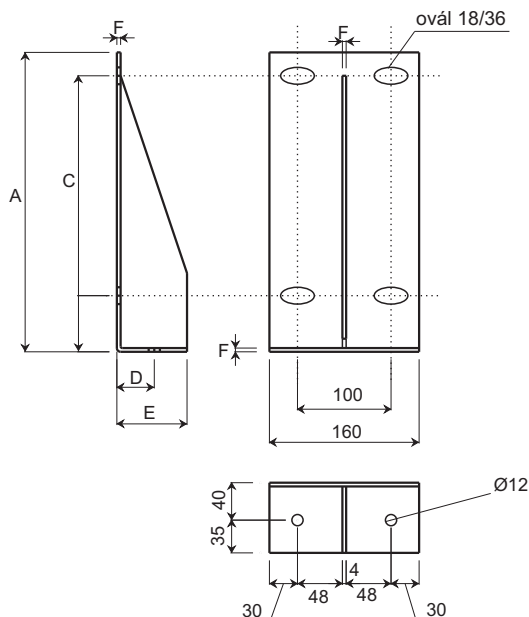

#### DETAIL DĚROVÁNÍ / Punching detail

"Z" profil na ose kratší o 20 mm / "Z" profile on the axis shorter by 20 mm.

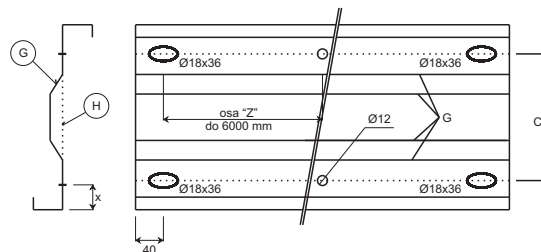

X = A - 40 mm  
B - 50 mm  
C - 60 mm

Ⓒ "Z" tvarované / formed  
Ⓓ "Z" standardní / standard

CENY PLATNÉ OD 2012/01/K. PŘÁVO NA ZMĚNY VÝHRAZENO.  
PRICE VALID FROM 2012/01/K. RIGHT TO CHANGES RESERVED

## Charakteristika profilů typu T

Cena profilu za 1 bm v délce 4 m

### Vlastnosti materiálu

plech pozink EN 10143 ČSN 41331  
plech lak RAL 9010(9002) 1,5 mm  
Vrchní strana SP 25 um barvy dle RAL  
spodní strana šedá-7um  
zinek 275MB

### Vrchní strana ochranná folie TH do 50um.

podle normy ČSN EN10326, 10327 (10147, 10142)  
zinek do 275 g/ m2

### Síla stěny:

plech pozink t = 1,5 - 3 mm  
plech lakovaný RAL 9010, 9002 t = 1,5 mm

### Balení na dřevěné podklady s páskováním

( viz.výkres č.P/R 011)  
max. počet v balíku do 80 ks dle provedení váha cca 2.000 kg  
min. počet v balíku 8 ks

Balení pod 8 ks pouze spáskováno bez palety - volně

T-profilý jsou dodávány bez požární odolnosti a statického výpočtu. Statický výpočet lze dodat dle jednotlivých požadavků od 5000,- Kč / zakázka

## Profile characteristic of type T

Profile price for 1 bm in length 4 m

### Material characteristics

galvanized sheet EN 10143 CSN 41331  
varnished sheet RAL 9010(9002) 1,5 mm  
upside SP 25um color according to RAL  
bottom side gray - 7um  
zinc 275MB

### Upside protective foil TH up to 50um.

Specification according CSN EN10326, 10327 (10147, 10142)  
zinc up to 275 g/ m2

### Wall strenght:

galvanized sheet t = 1,5 - 3 mm  
varnished sheet RAL 9010, 9002 t = 1,5 mm

### Packing on wooden palette with strap

( see drawing No.P/R 011)  
max.count in pack up to 80 pcs according to fulfilment weight appr. 2.000 kg  
min. count in pack 8 pcs

Package under 8 pcs only strapped without pallette – free load

T-profiles are produced without fire resistant and without static report.  
Static report can be supply in according to individual demand from 5000,- Kč / order

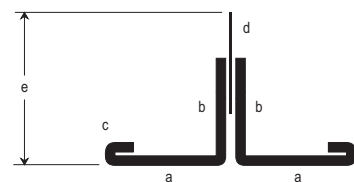

a = 50 mm  
b = 50 mm  
c = 20 mm  
d = 65 mm  
e = 85 mm

## T profily / T profile

KÓD CODE	Typ T PROFILE	VÝZTUHA / REINFORCEMENT	výrob. délka production length	váha 1bm weight 1bm	nosnost carry capacity	CENA - bm PRICE
14 197	T profil - Vyztužený / Reinforced	pozink. plech š. 65 mm / 3 mm	4 m	5,0 kg	400 kg	339,- Kč
14 198	T profil - Vyztužený / Reinforced	pozink. plech š. 65 mm / 1,5 mm	4 m	3,9 kg	350 kg	304,- Kč
14 199	T profil - bez výztuhy - tl. 1,5 mm	-	4 m	3,0 kg	300 kg	275,- Kč
	T profil - S350 - tloušťka 2mm	bez výztuhy a pertle	4 m	4,2 kg	350 kg	322,- Kč

## KÓD DOPLŇKY K PROFILU / PROFILE ACCESSORIES:

KÓD	DOPLŇKY K PROFILU / PROFILE ACCESSORIES:	( pcs )	
3538	závitová tyč O 10 mm, Zn, délka 1 m	1 ks	21,- Kč / ks
7639	závitová tyč O 10 mm, Zn, délka 2 m	1 ks	43,- Kč / ks
8029	závitová tyč O 10 mm, Zn, délka 3 m	1 ks	71,- Kč / ks
3374	držák závitový, R 10, Zn	1 ks	17,- Kč / ks
4236	PE páska 3 x 9 mm	2 bm	1,80 Kč / bm
3761	PE páska 5 x 9 mm	2 bm	2,90 Kč / bm
1747	šroub M10x30 Zn	2 ks	2,80 Kč / ks
1749	matice M 10 Zn	2 ks	0,80 Kč / ks
3513	podložka M10,5 Zn	2 ks	0,50 Kč / ks
2382	Nosníková svorka MAB 11, Zn	-	78,- Kč / ks

## PŘÍPLATKY / EXTRA CHARGES

Podlimitní množství do 10 ks ú 15U k cenikové ceně  
délka do 3 m ú 10U k cenikové ceně

/ q nderlimit ' uantity up to 10 pcs ú 15U to price in pricelist  
/ Length up to 3 m ú 10U to price in pricelist

Výrobní tolerance délek a šířek prvků v uvedených kotách ú/- 1 mm  
Výrobní tolerance v ohybech ú/- 1 řihlový stupe%

Production toleration of elements lenght and widths in mentioned ' uotations ú/- 1mm.  
Production toleration in bends ú/- 1 angle degree.

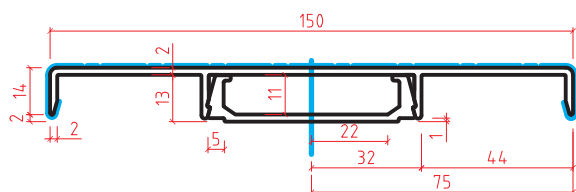

Hliníkový lakovaný profil určený pro dekorativní překrytí spojů panelů.  
 Profil lze vyrobit v mnoha barevných variantách.

Profil se skládá ze dvou částí  
 -Prvek A - základna Al bez povrchové úpravy  
 -Prvek B – vrchní krycí Al profil (lakovaný nebo eloxovaný)

Cena: Vždy na poptání dle poptávaného množství

Aluminium profile for decorative panel mounting  
 The profile can be produced in many colour variation.

**The profile consists of two parts:**  
 - item A - Aluminium base without surface finish  
 - item B - Aluminium top part (varnished or elox surface)

**Price: Price is according to requested quantity**

PRVEK A

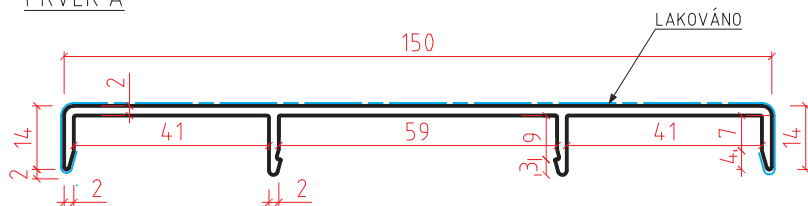

PRVEK B

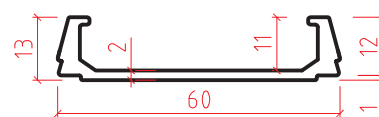

Protidešťová žaluzie je celá vyrobená z lakovaných plechů v níže uvedených barvách. U rozměrů širších 1000 mm je na zadní straně rámu upevněna příčka na přichycení lamel. Jednotlivé listy jsou upevněny do rámu žaluzie.

Rainproof sun-blind is all made from varnished metal sheets in above-mentioned colours. On sizes wider than 1000 mm is on the back side of frame fixed bar on tack lamellas. Individual leaves are fixed to the sun-blind frame.

žaluzie protidešťová	síla stěny 40 - 60 mm	KÓD	síla stěny 80 - 100 mm	KÓD	síla stěny 125 - 150 mm	KÓD
rozměr 500 x 500 mm	2 511 Kč	11395	2 790 Kč	11396	3 348 Kč	11397
rozměr 600 x 600 mm	2 673 Kč	11398	2 970 Kč	11399	3 564 Kč	11400
rozměr 700 x 700 mm	2 898 Kč	11403	3 220 Kč	11402	3 864 Kč	11401
rozměr 800 x 800 mm	3 185 Kč	11404	3 502 Kč	11405	4 202 Kč	11406
rozměr 1000 x 1000 mm	3 990 Kč	11408	4 350 Kč	11407	5 120 Kč	11409
rozměr 1200 x 1200 mm	4 450 Kč	11411	4 934 Kč	11412	5 920 Kč	11410
rozměr 1500 x 1500 mm	5 420 Kč	11414	5 980 Kč	11413	7 176 Kč	11415
rozměr 2000 x 2000 mm	7 480 Kč	11417	8 123 Kč	11418	9 750 Kč	11416

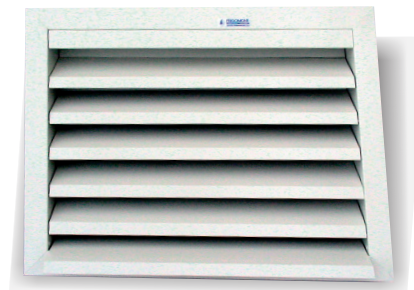

### STANDARDNÍ PROVEDENÍ ŽALUZIÍ

- protidešťové žaluzie vyrábíme v následujících barvách RAL 9010, 9002, 5010, 5002, 9006, 7035 a dále plech pozink s 0,6 a 1 mm
- plech lak. 0,63 mm vrchní strana SP 25 um barvy dle RAL lesk 30%
- spodní strana šedá 1G410-7 um, lesk 40% zinek 225 MB
- vrchní strana opatřena ochrannou fólií TH 80um
- podle normy EU 169-85, ČSN EN 10142

### STANDARD SUN-BLIND TYPE

- we produce rainproof sun-blinds in the following colours RAL 9010, 9002, 5010, 5002, 9006, 7035 and further galvanized metal sheets with 0,6 and 1 mm
- varnish metal sheets. 0,63 mm upside SP 25 um colours according to RAL lustre 30%
- bottom gray side 1G410- 7 um, lustre 40% zinc 225 MB
- upside with protection film TH 80um
- according to specification EU 169- 85, CSN EN 10142-10327

**STAVEBNÍ OTVOR** - rozměr žaluzie + 10 mm

**BUILDING OPENING** – sun-blind demesion + 10 mm

### ROZSAH POUŽITÍ

Tyto žaluzie se používají u všech vzduchotechnických zařízení pro čistý vzduch bez chemikálií a agresivních částic. Chrání venkovní otvory proti vniknutí dešťové vody. Max rychlost vzduchu v průtočné ploše cca 6m.s.-1.

### FIELD OF APPLICATION

These sun-blinds are used at all air conditioning arrangements for clear air without chemicals and incursive elements. Saves outside openings against flooding of rainy waters. Max speed of air in flow filter space approx. 6m.s.-1.

### Nadstandardní provedení FRIGOMONT (za příplatek):

síťka proti hmyzu - plastová  
vrchní okapnice ( min.přesah 100 mm z obou stran okapnice )  
**Na přání lze vyrobit různé velikosti dle smluvních dohod.**

### Above standard fulfilment FRIGOMONT (extra charge):

PVC net against insect  
upper dripstone ( min.over 100 mm from both dripstone sides )  
**Possible to produce differnt sizes according to contract agreements.**



# STANDARDNÍ KLEMPÍŘSKÉ PRVKY

## STANDARD TINSMITH ELEMENTS

**Materiál**

- Ocelový plech DX51D nebo S320GD, tloušťka plechu 0,6 mm (pokud není uvedeno jinak)
- vrchní strana Polyesterová barva (25 mikronů)
- spodní strana - šedá (7 mikronů)
- zinek do 275 g/m<sup>2</sup>
- vrchní strana plechu kryta ochrannou fólií (do 50 mikronů)

**Standardní barvy**

- RAL 9010 | 9002 | 9006 | 5010 | 5002 | 3000
- označení RAL je použito jako informační vodičko pro výběr odstínu. Toto označení nemusí vždy plně odpovídat vzorníku. Dodavatel neodpovídá za odchylky vůči stupnici RAL a odchylky mezi jednotlivými šaržemi dodaných plechů.

**Nestandardní barvy** - 7035, 3000, 3020, 3009, 1015

**Výrobní délky** - 1000 až 8000 mm (pokud není u jednotlivých prvků stanoveno jinak)

**Příplatky**

- podlimitní množství do 100 bm (příplatek 10% k ceníkové ceně)
- za délky: do 500 mm +20% k ceníkové ceně  
od 501 do 1000 mm + 10% k ceníkové ceně  
od 1001 do 1999 mm + 5% k ceníkové ceně
- vystřihnutí rohů / úhlů + 3% na stříh

**Poznámka** - pohledová strana + ochranná fólie

**Balení**

- do 100 ks stretch fólie + páska (množství dle profilů ohybů proměnné)
- od 100 ks vratná paleta, stretch fólie+páska(množství dle profilů ohybů proměnné)
- **záloha na paletu dle ceny palety:**  
paleta na klempířské výrobky 400x 6000 mm 2.180,- Kč  
paleta na klempířské výrobky 600x 6000 mm 2.380,- Kč

**Dodací podmínky**

- po vzájemné dohodě od 3 do 21 pracovních dní
- záruka na výrobky 2 roky - ve standardním prostředí
- Konečná cena bude upřesněna dle aktuálního kurzu ČNB v den přijetí objednávky
- Dodavatel nenese záruku za dodatečné dělení řezným kotoučem, vrtání či jiné úpravy plechů. Prvky nesmí být trvale uloženy pod vodou nebo trvale v místech kde kondenzuje voda.

Na poptání jsme schopni zajistit i další požadované rozměry standardních i atypických prvků v různých barvách a tloušťkách materiálu.

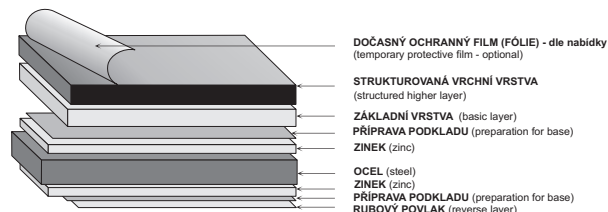

OSTATNÍ  
SPECIAL

## PŘÍKLADY KLEMPÍŘSKÝCH PRVKŮ

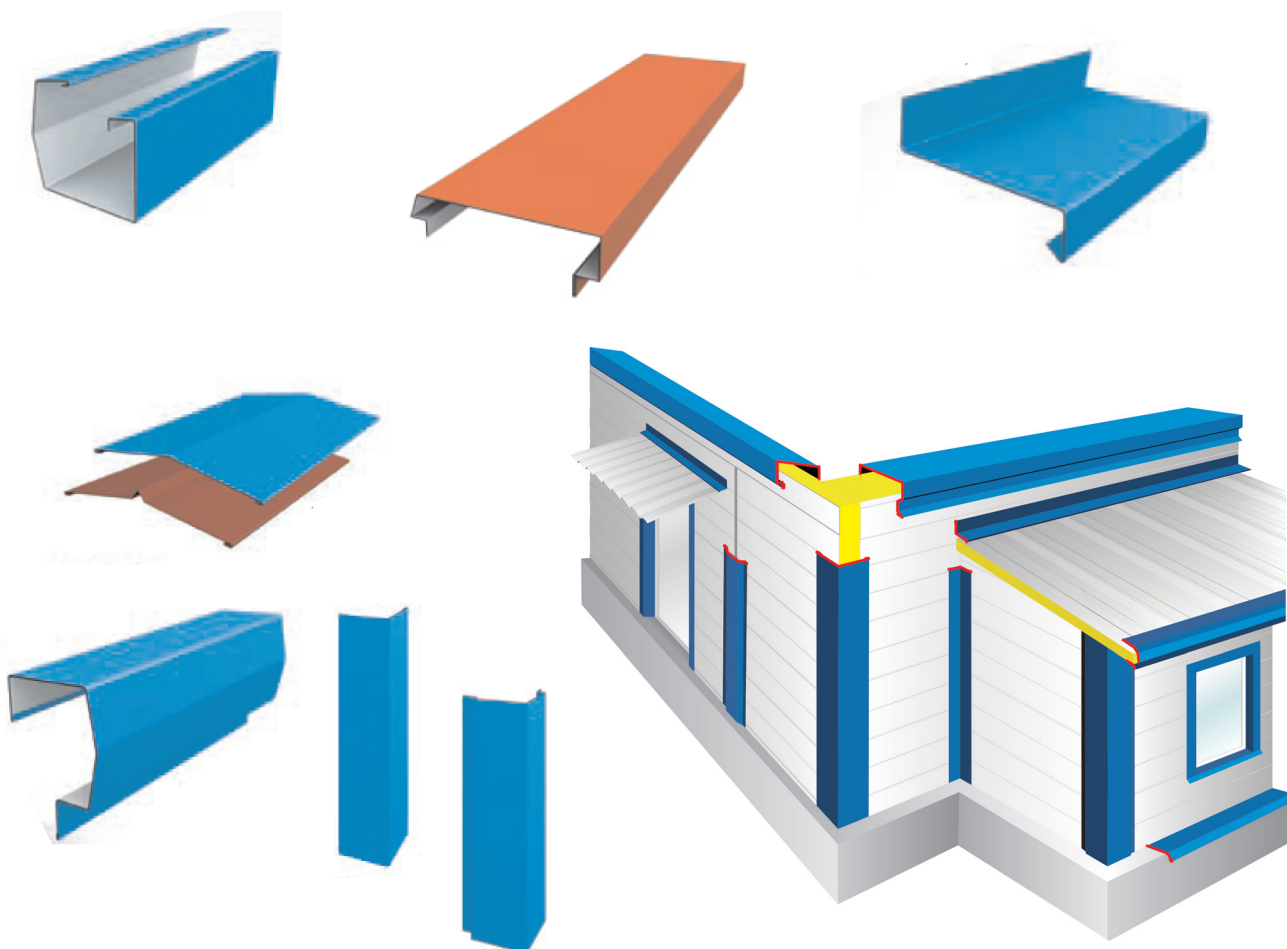

CENY PLATNÉ OD 2012/01/K. PRÁVO NA ZMĚNY VYHRÁŽENO.  
PRICE VALID FROM 2012/01/K. RIGHT TO CHANGES RESERVED

CERTIFIKACE ISO 9001:2009

WWW.FRIGOMONT.CZ

VÝROBCE  
MANUFACTURE

**FRIGOMONT**  
O.S.  
chladicí technika izolační panely

Odštěpný závod, výroba:  
FRIGOMONT a.s., Borek 40, 380 01 Dačice, Czech Republic  
Tel.: (+420) 384 420 415 GSM: (+420) 724 022 030  
Fax: (+420) 384 420 042 GSM: (+420) 603 818 352  
E-mail: frigomont@frigomont.cz Web: www.frigomont.cz

IČ: 26032732, DIČ: CZ26032732  
Bankovní spojení: GE Money Bank a.s.  
Číslo účtu: 155333416/0600  
IBAN: CZ24 0600 0000 0001 5533 3416

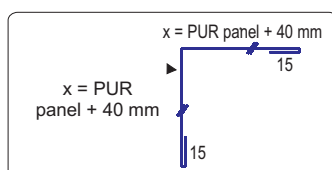
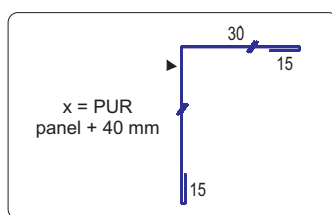
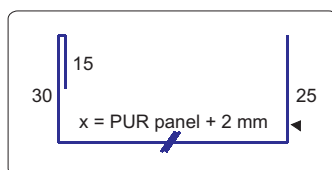
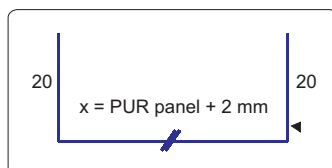
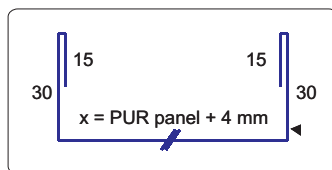

## ZAKLÁDACÍ "U" PROFIL - finální

K/1

PUR	ROZVINUTÁ ŠÍŘKA (mm)	POČET OHYBŮ	CENA Kč/bm
PUR 40	134	6	78 Kč
PUR 60	154	6	86 Kč
PUR 80	174	6	86 Kč
PUR 100	194	6	94 Kč
PUR 120	214	6	99 Kč
PUR 150	244	6	112 Kč
PUR 170	264	6	120 Kč
PUR 200	294	6	133 Kč

## ZAKLÁDACÍ "U" PROFIL - základní

K/2

PUR	ROZVINUTÁ ŠÍŘKA (mm)	POČET OHYBŮ	CENA Kč/bm
PUR 40	82	2	46 Kč
PUR 60	102	2	51 Kč
PUR 80	122	2	51 Kč
PUR 100	142	2	57 Kč
PUR 120	162	2	65 Kč
PUR 150	192	2	73 Kč
PUR 170	212	2	78 Kč
PUR 200	242	2	91 Kč

## ZAKLÁDACÍ "U" PROFIL - finální, panel před stávající zed'

K/3

PUR	ROZVINUTÁ ŠÍŘKA (mm)	POČET OHYBŮ	CENA Kč/bm
PUR 40	112	4	61 Kč
PUR 60	132	4	68 Kč
PUR 80	152	4	68 Kč
PUR 100	172	4	75 Kč
PUR 120	192	4	83 Kč
PUR 150	222	4	88 Kč
PUR 170	242	4	101 Kč
PUR 200	272	4	109 Kč

## ROH VENKOVNÍ - jednostranný

K/4

PUR	ROZVINUTÁ ŠÍŘKA (mm)	POČET OHYBŮ	CENA Kč/bm
PUR 40	140	5	73 Kč
PUR 60	160	5	81 Kč
PUR 80	180	5	88 Kč
PUR 100	200	5	88 Kč
PUR 120	220	5	94 Kč
PUR 150	250	5	107 Kč
PUR 170	270	5	114 Kč
PUR 200	300	5	127 Kč

## ROH VENKOVNÍ - rovnostranný

K/4.1

PUR	ROZVINUTÁ ŠÍŘKA (mm)	POČET OHYBŮ	CENA Kč/bm
PUR 40	190	5	88 Kč
PUR 60	230	5	107 Kč
PUR 80	270	5	114 Kč
PUR 100	310	5	127 Kč
PUR 120	330	5	134 Kč
PUR 150	360	5	144 Kč
PUR 170	380	5	151 Kč
PUR 200	410	5	164 Kč

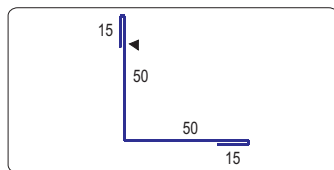

## ROH VNITŘNÍ 50/50

K/5

PUR	ROZVINUTÁ ŠÍŘKA (mm)	POČET OHYBŮ	CENA Kč/bm
	130	5	73 Kč

Výrobní délky: do 6000 mm

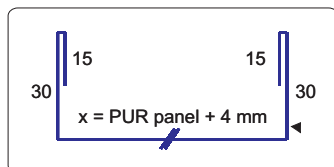

## LEMOVÁNÍ OTVORU

K/6

PUR	ROZVINUTÁ ŠÍŘKA (mm)	POČET OHYBŮ	CENA Kč/bm
PUR 40	134	6	78 Kč
PUR 60	154	6	86 Kč
PUR 80	174	6	86 Kč
PUR 100	194	6	94 Kč
PUR 120	214	6	99 Kč
PUR 150	244	6	112 Kč
PUR 170	264	6	120 Kč
PUR 200	294	6	133 Kč

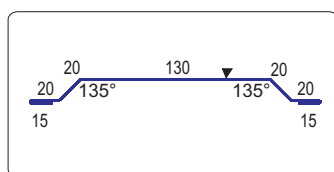

## OMEGA - Kryt spoje panelů

K/7

PUR	ROZVINUTÁ ŠÍŘKA (mm)	POČET OHYBŮ	CENA Kč/bm
	240	8	122 Kč

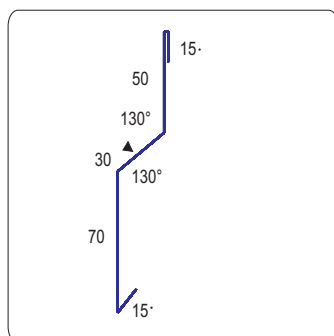

## KRYCÍ LIŠTA - okapnice

K/8

PUR	ROZVINUTÁ ŠÍŘKA (mm)	POČET OHYBŮ	CENA Kč/bm
	180	5	88 Kč

Výrobní délky: do 6000 mm

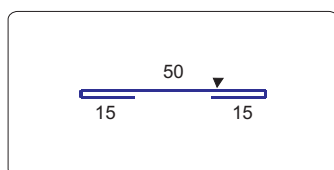

## KRYCÍ LIŠTA - pásek

K/9

PUR	ROZVINUTÁ ŠÍŘKA (mm)	POČET OHYBŮ	CENA Kč/bm
	80	4	56 Kč

Výrobní délky: do 6000 mm

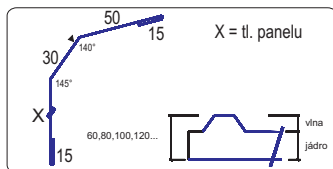
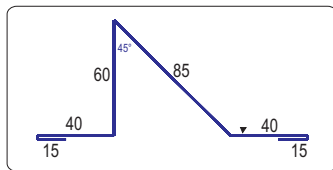
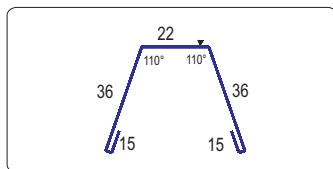
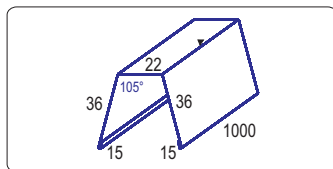
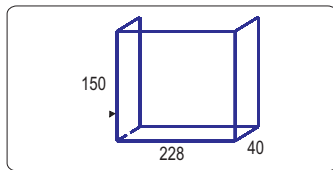
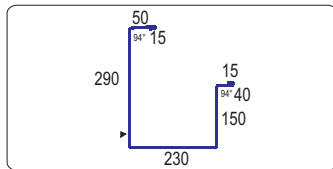
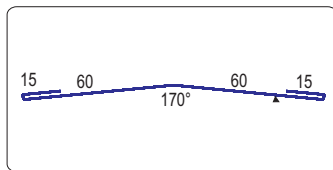
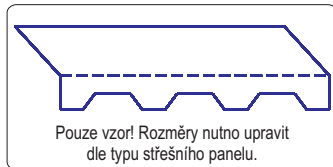
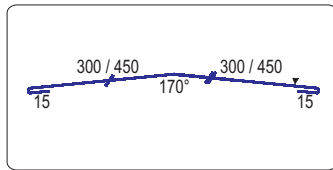

## VRCHNÍ HŘEBENÁČ

K/10

Návrh	ROZVINUTÁ ŠÍŘKA (mm)	POČET OHYBŮ	CENA Kč/bm
15 / 300 / 300 / 15	630	5	254 Kč
15 / 450 / 450 / 15	930	5	312 Kč

Výrobní délky: dle dohody a typu

Šířka hřebensčce ve vlnu í dle vlnou, doporučujeme 300 až 450 mm, pod 7° musí být stanoveno výpočtem

## VYSTŘIHOVANÝ DÍL

K/11

ROZVINUTÁ ŠÍŘKA (mm)	POČET OHYBŮ	CENA Kč/bm
100 - 125		104 Kč

## SPODNÍ HŘEBENÁČ

K/12

ROZVINUTÁ ŠÍŘKA (mm)	POČET OHYBŮ	CENA Kč/bm
150	5	73 Kč

Výrobní délky: do 6000 mm

## PODOKAPNÍ ŽLAB

K/13

ROZVINUTÁ ŠÍŘKA (mm)	POČET OHYBŮ	CENA Kč/bm
790	8	296 Kč

Výrobní délky: do 6000 mm

## UKONČENÍ ŽLABU - patří ke K13

K/14

ROZVINUTÁ ŠÍŘKA (mm)	POČET OHYBŮ	CENA Kč/ks
348	3	134 Kč

## DRŽÁK OKAPNÍHO ŽLABU

K/15

ROZVINUTÁ ŠÍŘKA (mm)	POČET OHYBŮ	CENA Kč/bm
124	6	55 Kč

Tloušťka - 1,5 mm

Standardní barvy - 9002, 9010 (informativní barevné odstíny odpovídající RAL)

## PRŮBĚŽNÁ KALOTA podložka kotvicích šroubů střechy

K/15a

ROZVINUTÁ ŠÍŘKA (mm)	POČET OHYBŮ	CENA Kč/bm
124	6	50 Kč

Tloušťka - 1,5 mm

Standardní barvy - 9002, 9010 (informativní barevné odstíny odpovídající RAL)

## SNĚHOVÁ ZÁBRANA

K/16

ROZVINUTÁ ŠÍŘKA (mm)	POČET OHYBŮ	CENA Kč/bm
255	7	125 Kč

Výrobní délky: do 6000 mm

## KRYT STŘEŠNÍHO PANELU

K/17

PUR	ROZVINUTÁ ŠÍŘKA (mm)	POČET OHYBŮ	CENA Kč/bm
120	230	6	112 Kč
	15 / 120 / 30 / 50 / 15		

Výrobní délky: do 6000 mm



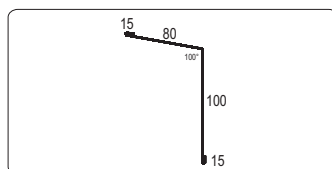
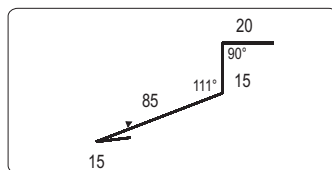
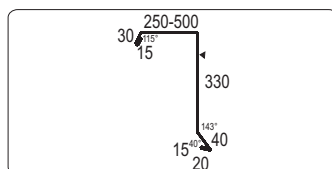
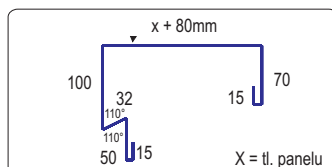

## ATIKA

K/18

PUR	ROZVINUTÁ ŠÍŘKA (mm)	POČET OHYBŮ	CENA Kč/bm
120	482	8	198 Kč
15 /30 /32 100 / 200 / 70 / 15			

Výrobní délky: do 6000 mm

## UKONČENÍ STŘECHY VE ŠTÍTU

K/19

Nákres	ROZVINUTÁ ŠÍŘKA (mm)	POČET OHYBŮ	CENA Kč/bm
15 /20 / 40 / 330 / 250 / 30 / 15	700	8	269 Kč
15 /20 / 40 / 330 / 500 / 30 / 15	950	8	361 Kč

Výrobní délky: do 6000 mm

## POMOCNÝ PRVEK ŽLABU

K/20

ROZVINUTÁ ŠÍŘKA (mm)	POČET OHYBŮ	CENA Kč/bm
135	3	62 Kč

Výrobní délky: do 6000 mm

## LEMOVÁNÍ POD STŘECHOU - interiér

K/21

ROZVINUTÁ ŠÍŘKA (mm)	POČET OHYBŮ	CENA Kč/bm
210	5	94 Kč

Výrobní délky: do 6000 mm

## PŘÍSLUŠENSTVÍ



## STAVBAŘSKÝ BUTYLENOVÝ TMEL

KÓD	BARVA	BALENÍ	CENA Kč/ks
9424	bílá	kartuše 310 ml	49 Kč



## TMEL POLYURETANOVÝ

KÓD	TYP, BARVA	BALENÍ	CENA Kč/ks
2538	PU 50, bílá	kartuše 310 ml	95 Kč
8267	PU 50, šedá	kartuše 310 ml	95 Kč



## PÁSKA BUTYLOVÁ - oboustranně lepící

KÓD	ROZMĚR, BARVA	BALENÍ	CENA Kč/bm
11593	1x15 mm, černá	role 45 m	7,80 Kč
9255	1,5x10 mm, šedá	role 25 m	5,90 Kč
9098	1,5x15 mm, šedá	role 25 m	9,10 Kč
17511	1,5x20 mm, šedá	role 25 m	11,30 Kč



## PÁSKA PE (polyethylenová)

KÓD	ROZMĚR	BALENÍ	CENA Kč/bm
16288	3 x 9 mm	role 20 m	1,80 Kč
13866	5 x 9 mm	role 20 m	2,90 Kč



## PÁSKA AL (hliníková)

KÓD	ROZMĚR	BALENÍ	CENA Kč/bm
3327	50 mm	role 50 m	3,30 Kč
17512	75 mm	role 50 m	5,00 Kč
3328	100 mm	role 50 m	6,50 Kč

CENY PLATNÉ OD 2012/01/K. PŘÁVO NA ZMĚNY VÝHRAŽENO.  
PRICE VALID FROM 2012/01/K. RIGHT TO CHANGES RESERVED

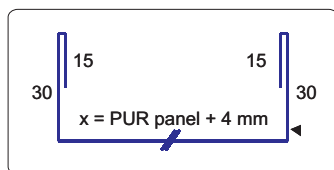

### ZAKLÁDACÍ "U" PROFIL - finální

K/22

PUR	ROZVINUTÁ ŠÍŘKA (mm)	POČET OHYBŮ	CENA Kč/bm
PUR 40	134	6	78 Kč
PUR 60	154	6	86 Kč
PUR 80	174	6	86 Kč
PUR 100	194	6	94 Kč
PUR 120	214	6	99 Kč
PUR 150	244	6	112 Kč
PUR 170	264	6	120 Kč
PUR 200	294	6	133 Kč

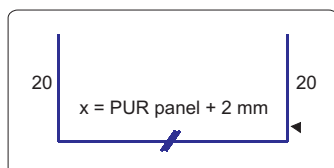

### ZAKLÁDACÍ "U" PROFIL - základní

K/23

PUR	ROZVINUTÁ ŠÍŘKA (mm)	POČET OHYBŮ	CENA Kč/bm
PUR 40	82	2	46 Kč
PUR 60	102	2	46 Kč
PUR 80	122	2	51 Kč
PUR 100	142	2	57 Kč
PUR 120	162	2	65 Kč
PUR 150	192	2	73 Kč
PUR 170	212	2	78 Kč
PUR 200	242	2	91 Kč

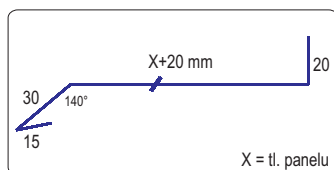

### PARAPET - zakládací na betonový základ

K/24

PUR	ROZVINUTÁ ŠÍŘKA (mm)	POČET OHYBŮ	CENA Kč/bm
PUR 40	125	3	56 Kč
PUR 60	145	3	62 Kč
PUR 80	165	3	70 Kč
PUR 100	185	3	78 Kč
PUR 120	205	3	83 Kč
PUR 150	235	3	96 Kč
PUR 170	255	3	104 Kč
PUR 200	285	3	117 Kč

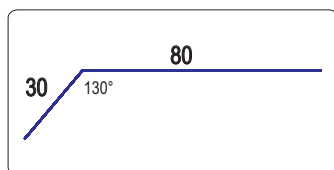

### DRŽÁK PARAPETU

K/25

PUR	ROZVINUTÁ ŠÍŘKA (mm)	POČET OHYBŮ	CENA Kč/bm
	110	1	46 Kč

Výrobní délky: do 6000 mm

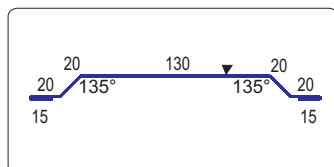

### OMEGA - Kryt spoje panelů (při horizontálním kladení panelu)

K/26

PUR	ROZVINUTÁ ŠÍŘKA (mm)	POČET OHYBŮ	CENA Kč/bm
	240	8	122 Kč

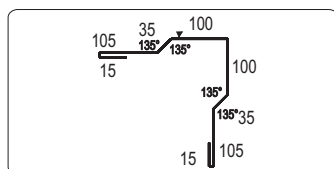

## LEMOVÁNÍ NÁROŽÍ

K/27

ROZVINUTÁ ŠÍŘKA (mm)	POČET OHYBŮ	CENA Kč/bm
510	9	209 Kč

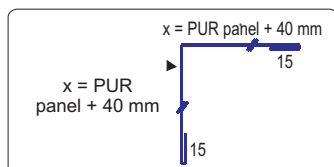

## ROH VENKOVNÍ - rovnostranný

K/28

PUR	ROZVINUTÁ ŠÍŘKA (mm)	POČET OHYBŮ	CENA Kč/bm
PUR 40	190	5	88 Kč
PUR 60	230	5	107 Kč
PUR 80	270	5	114 Kč
PUR 100	310	5	127 Kč
PUR 120	330	5	134 Kč
PUR 150	360	5	144 Kč
PUR 170	380	5	151 Kč
PUR 200	410	5	164 Kč

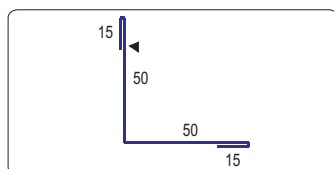

## ROH VNITŘNÍ 50/50

K/29

PUR	ROZVINUTÁ ŠÍŘKA (mm)	POČET OHYBŮ	CENA Kč/bm
	130	5	73 Kč

Výrobní délky: do 6000 mm

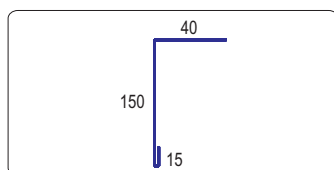

## HORNÍ LEM PŘÍČKY

K/30

PUR	ROZVINUTÁ ŠÍŘKA (mm)	POČET OHYBŮ	CENA Kč/bm
	205	3	83 Kč

Výrobní délky: do 6000 mm

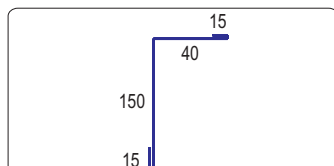

## HORNÍ LEM PŘÍČKY - PROTİKUS

K/31

PUR	ROZVINUTÁ ŠÍŘKA (mm)	POČET OHYBŮ	CENA Kč/bm
	220	5	94 Kč

Výrobní délky: do 6000 mm

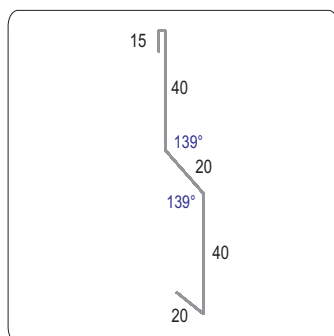

## VENKOVNÍ OKAPNICE

K/32

PUR	ROZVINUTÁ ŠÍŘKA (mm)	POČET OHYBŮ	CENA Kč/bm
	135	5	73 Kč

Výrobní délky: do 6000 mm

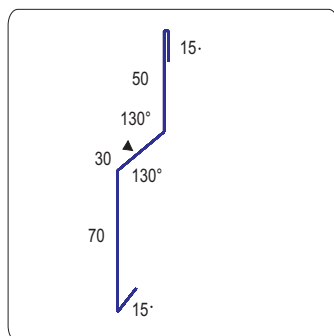

## KRYCÍ LIŠTA - bez tmelu

K/33

PUR	ROZVINUTÁ ŠÍŘKA (mm)	POČET OHYBŮ	CENA Kč/bm
	180	5	88 Kč

Výrobní délky: do 6000 mm

CENY PLATNÉ OD 2012/01/K. PRAVO NA ZMĚNY VYHRÁŽENO.  
PRICE VALID FROM 2012/01/K. RIGHT TO CHANGES RESERVED

OSTATNÍ  
SPECIAL

CERTIFIKACE ISO 9001:2009

WWW.FRIGOMONT.CZ

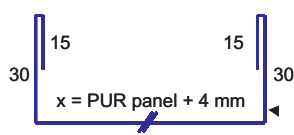
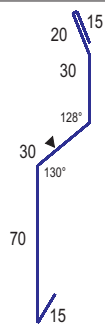
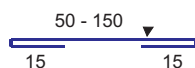

## KRYCÍ LIŠTA - pásek

K/34

Nákres	ROZVINUTÁ ŠÍŘKA (mm)	POČET OHYBŮ	CENA Kč/bm
15 / 50 / 15	80	4	56 Kč
15 / 150 / 15	180	4	83 Kč

Výrobní délky: do 6000 mm

## KRYCÍ LIŠTA - s tmelem

K/35

PUR	ROZVINUTÁ ŠÍŘKA (mm)	POČET OHYBŮ	CENA Kč/bm
	180	6	94 Kč

Výrobní délky: do 6000 mm

## LEMOVÁNÍ OTVORU

K/36

PUR	ROZVINUTÁ ŠÍŘKA (mm)	POČET OHYBŮ	CENA Kč/bm
PUR 40	134	6	78 Kč
PUR 60	154	6	86 Kč
PUR 80	174	6	86 Kč
PUR 100	194	6	94 Kč
PUR 120	214	6	99 Kč
PUR 150	244	6	112 Kč
PUR 170	264	6	120 Kč
PUR 200	294	6	133 Kč



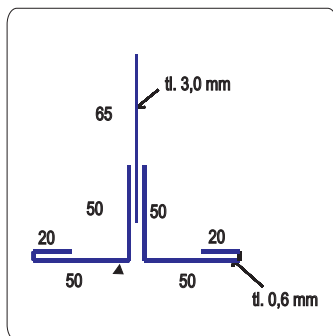

### Nosný "T" profil - 0,6 mm

K/37

PUR	ROZVINUTÁ ŠÍŘKA (mm)	POČET OHYBŮ	CENA Kč/bm
			304 Kč

Pohledová část - pozinkovaný plech lakovaný polyesterovou barvou 25 micronů, tloušťka 0,6 mm  
- informativní barevné odstíny odpovídající RAL: 9002, 9010, 9006 (5010, 7035, 5002, 3000, 3020, 3009, 1015)

Část pro uchycení - pozinkovaný plech, tloušťka 3 mm

Výrobní délky - 4000 mm

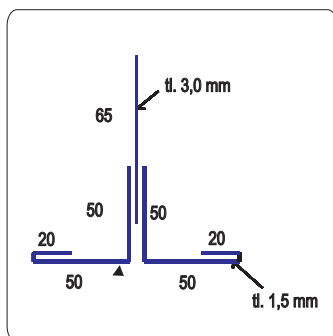

### Nosný "T" profil - 1,5 mm

K/38

PUR	ROZVINUTÁ ŠÍŘKA (mm)	POČET OHYBŮ	CENA Kč/bm
			339 Kč

Pohledová část - pozinkovaný plech lakovaný polyesterovou barvou 25 micronů, tloušťka 1,5 mm  
- informativní barevné odstíny odpovídající RAL: 9002, 9010

Část pro uchycení - pozinkovaný plech, tloušťka 3 mm

Výrobní délky - 4000 mm

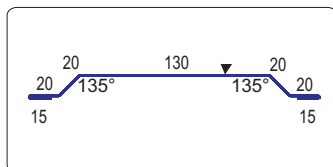

### OMEGA - Kryt spoje panelů

K/39

PUR	ROZVINUTÁ ŠÍŘKA (mm)	POČET OHYBŮ	CENA Kč/bm
	240	8	122 Kč

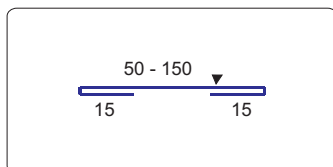

### KRYCÍ LIŠTA - pásek

K/40

Nákres	ROZVINUTÁ ŠÍŘKA (mm)	POČET OHYBŮ	CENA Kč/bm
15 / 50 / 15	80	4	56 Kč
15 / 150 / 15	180	4	83 Kč

Výrobní délky - do 6000 mm

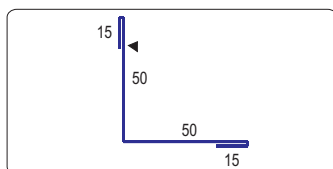

### ROH VNITŘNÍ 50/50

K/41

PUR	ROZVINUTÁ ŠÍŘKA (mm)	POČET OHYBŮ	CENA Kč/bm
	130	5	73 Kč

Výrobní délky - do 6000 mm

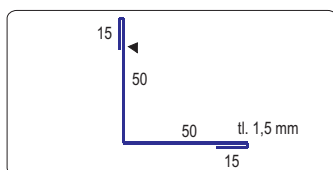

### ROH VNITŘNÍ NOSNÝ - s pertlem

K/42

PUR	ROZVINUTÁ ŠÍŘKA (mm)	POČET OHYBŮ	CENA Kč/bm
	130	5	106 Kč

Pozinkovaný plech lakovaný polyesterovou barvou 25 micronů, tloušťka 1,5 mm  
Standardní barvy - 9002, 9010 (Informativní barevné odstíny odpovídající RAL)

Výrobní délky - 1000 až 8000 mm

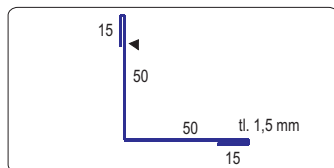

## ROH VNITŘNÍ NOSNÝ - bez pertlu

K/43

PUR	ROZVINUTÁ ŠÍŘKA (mm)	POČET OHYBŮ	CENA Kč/bm
	100	1	62 Kč

Pozinkovaný plech lakovaný polyesterovou barvou 25 micronů, tloušťka 1,5 mm  
Standardní barvy - 9002, 9010 (Informativní barevné odstíny odpovídající RAL)  
Výrobní délky - 1000 až 8000 mm

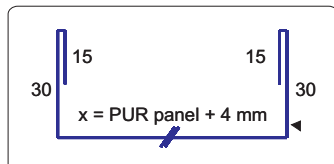

## LEMOVÁNÍ OTVORU - "U" profil

K/44

PUR	ROZVINUTÁ ŠÍŘKA (mm)	POČET OHYBŮ	CENA Kč/bm
PUR 40	134	6	60 Kč
PUR 60	154	6	66 Kč
PUR 80	174	6	66 Kč
PUR 100	194	6	72 Kč
PUR 120	214	6	76 Kč
PUR 150	244	6	86 Kč
PUR 170	264	6	92 Kč
PUR 200	294	6	102 Kč



**VZORNÍK BAREV RAL**  
 SAMPLE LIST OF COLORS RAL



RAL 1015



RAL 3009



RAL 3000



RAL 3020



RAL 5002



RAL 5010



RAL 6011



RAL 7016



RAL 7035



RAL 9006



RAL 9002



RAL 9010

Všechny vtištěné barevné odstíny jsou tiskové kopie originálních barev. *Printed version of original colors.*  
 Skutečný odstín dle vzorníku RAL. *True color according to RAL table.*

CENY PLATNÉ OD 2012/01/K. PŘÁVO NA ZMĚNY VÝHRAZENO.  
 PRICE VALID FROM 2012/01/K. RIGHT TO CHANGES RESERVED

CERTIFIKACE ISO 9001:2009

WWW.FRIGOMONT.CZ

