

VYSOKORYCHLOSTNÍ POSUVNÉ DVEŘE ARMATECH



TECHNICKÝ LIST



INSTALAČNÍ INSTRUKCE PRO POSUVNÉ DVEŘE ARMATECH

Tyto instalační instrukce jsou určeny pro posuvné dveře ARMATECH dodávaných naší společností. Zde naleznete doporučení a jednotlivé kroky pro montáž jednotlivých komponentů posuvných dveří.

1. KONTROLA DÍLŮ

Posuvné dveře ARMATECH musí obsahovat tyto části:

- 1.1. 4x hliníkové přední rámy (2x horizontální, 2x vertikální)
- 1.2. Sestava pojezdu (2x pro jednokřídlé dveře, 4x pro dvoukřídlé dveře) a kolejnicový systém předem nainstalovaný na horizontálním rámu (#2)
- 1.3. Vodící lišta na stěnu (1x stěnová lišta pro jednokřídlé dveře, 2x pro dvoukřídlé dveře)
- 1.4. 2x doraz dveří
- 1.5. Topný kabel (pouze pro mrazírenské dveře)
- 1.6. Propojovací krabička pro topný kabel (pouze pro mrazírenské dveře)
- 1.7. Krabice rozvaděče

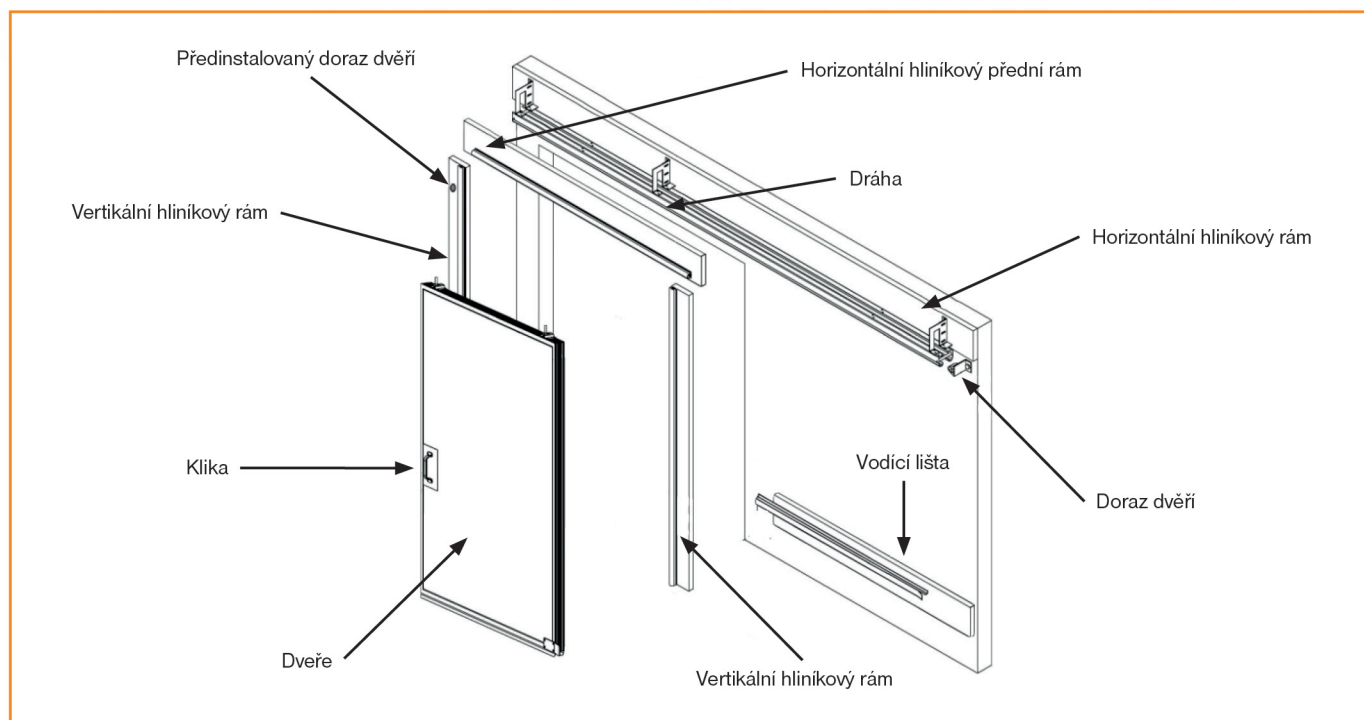

Obrázek 1





INSTALAČNÍ INSTRUKCE PRO POSUVNÉ DVEŘE ARMATECH

2. KONTROLA STAVEBNÍ PŘIPRAVENOSTI

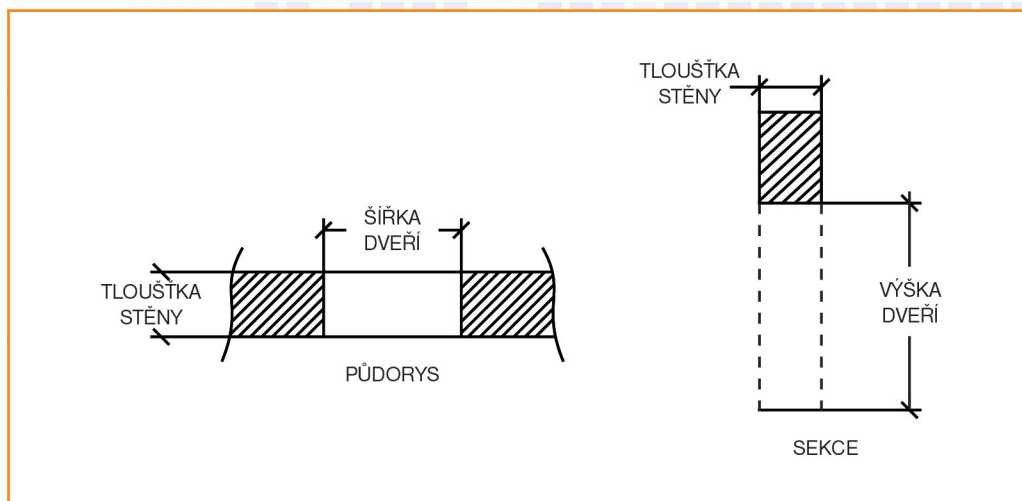

Obrázek 2

3. MONTÁŽ RÁMŮ NA STĚNU

- 3.1. Nejprve nainstalujeme svislé hliníkové rámy tak, aby byly v zákrytu se stavebním otvorem a zároveň byly vzájemně rovnoběžné.
- 3.2. Poté upevníme vodorovný hliníkový rám #1 nahoru nad 2 svislé přední rámy.
- 3.3. Poté upevníme nad horní vodorovný rám pojezdový rám.
- 3.4. Naneste lepidlo na spoj obvodového těsnění (lepidlo je součástí dodávky).

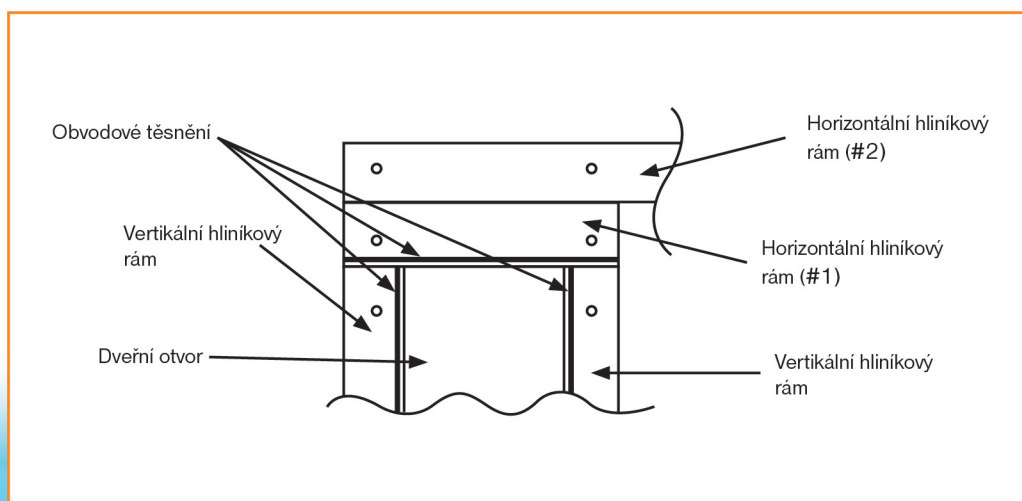

Obrázek 3



INSTALAČNÍ INSTRUKCE PRO POSUVNÉ DVEŘE ARMATECH

4. INSTALACE POSUVNÝCH DVEŘÍ NA POJEZDOVÝ SYSTÉM

- 4.1. Vložte a utáhněte dveřní křídla do pojezdu. Kolejnicové sestavy jsou nainstalovány uvnitř pojezdové dráhy.
- 4.2. Nainstalujte dveřní doraz tak, aby dveřní křídla zůstala kompletně otevřená.
- 4.3. Přišroubujte kliku na dveřní křídlo.
- 4.4. Udělejte nezbytné úpravy, aby dveře byly provozuschopné. Dveře musí být v pozici zavřeno (obrázek 4).
 - 4.4.1. Vertikální seřízení dveřního křídla:
 - Seřídte šrouby, které drží dveřní panely na závěsu. Ubezpečte se, že dvě předem nainstalovaná spodní gumová těsnění se lehce dotýkají podlahy.
 - Utáhněte šrouby.
 - 4.4.2. Horizontální seřízení dveřního křídla:
 - Seřídte horní část dveří ze strany přes štěrbinový otvor držáku dveří. Ubezpečte se, že nainstalované obvodové těsnění na rámu se lehce dotýká dveřního křídla.
 - Utáhněte matici.
- 4.5. Namontujte vodící stěnovou lištu vodorovně se svislým rámem (obrázek 5a). Ujistěte se, že jste ponechali mezeru mezi výklopným systémem a vodící stěnovou lištou (obrázek 5b).

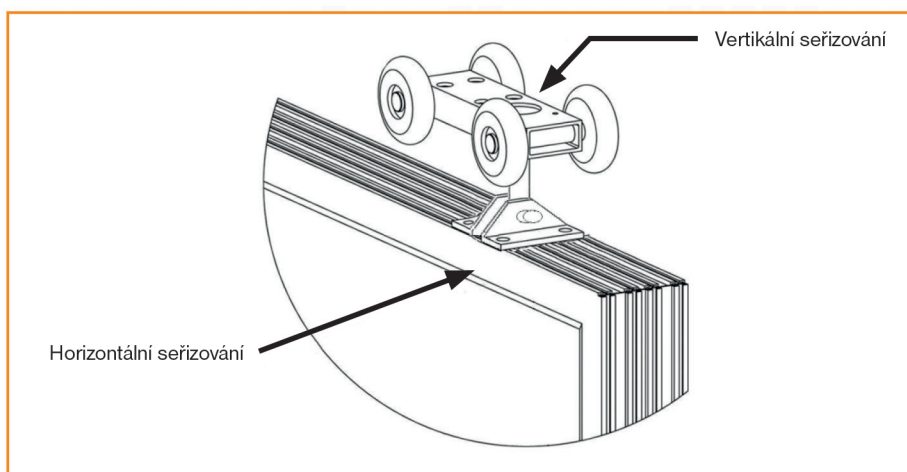

Obrázek 4

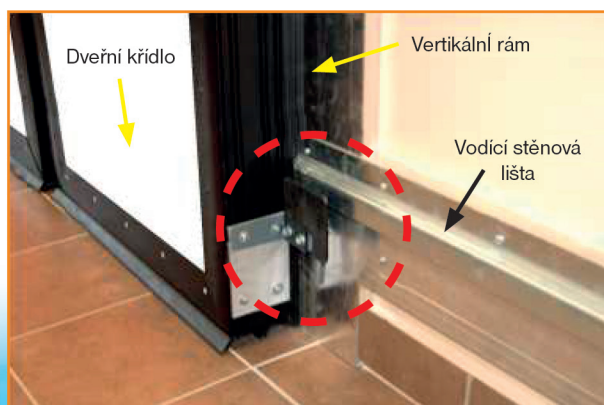

Obrázek 5a



Obrázek 5b





INSTALAČNÍ INSTRUKCE PRO POSUVNÉ DVEŘE ARMATECH

5. VYHŘÍVÁNÍ - TOPNÝ KABEL (pouze pro mrazírenské dveře)

- 5.1. Zapojte 4 elektrické vodiče (2 vodiče z vertikálního rámu, 1 vodič z dveřního křídla a 1 vodič z horizontálního rámu #1) do propojovací krabičky (není součástí dodávky).

Zásuvka 230 V / 120 V, 15AMPS je nutná pro napájení topného kabelu.

Upozornění: připojení topného kabelu dveří k el. instalaci přívodu může být provedeno pouze pracovníkem s odbornou způsobilostí v elektrotechnice podle Vyhl.č. 50/1978 Sb.

APLIKOVATELNÉ V PŘÍPADĚ MOTORIZOVANÝCH (automatických) DVEŘÍ

6. NAINSTALUJTE BEZPEČNOSTNÍ KABEL

- 6.1. Vložte předem nainstalovaný vnější bezpečnostní kabel skrz štěrbinu na bezpečnostní západce. Utáhněte všechny šrouby tak, aby držely kabel na svém místě.

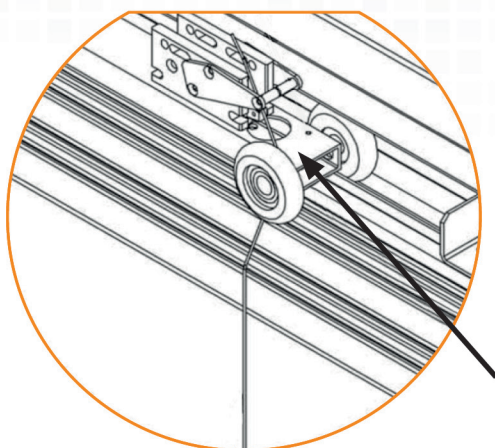

7. ZAPOJENÍ ELEKTRINY

- 7.1. Ujistěte se, že máte stejný příkon na motoru jako je zobrazený na kontrolním panelu.

Upozornění: připojení topného kabelu dveří k el. instalaci přívodu může být provedeno pouze pracovníkem s odbornou způsobilostí v elektrotechnice podle Vyhl.č. 50/1978 Sb.

8. VLASTNÍ SEŘÍZENÍ MOTORU

- 8.1. Před vlastní kalibrací motoru se ujistěte, že všechny předchozí instrukce byly provedeny správně a úspěšně.
8.2. Motor je programován tak, aby sám seřídil dveře. Jakmile je kompletní elektrické propojení hotové, zmáčknete tlačítko „OPEN - OTEVŘÍT“ O / C / S vypínač. Dveře se poté zkalibrují při nižší rychlosti (1.kalibrační cyklus). Poté zmáčknete znovu tlačítko „OPEN - OTEVŘÍT“, dveře budou fungovat v normální rychlosti. Dveře jsou nyní seřizené.

FRIGOMONT a.s., Borek 40, 380 01 Dačice, Czech Republic

Tel.: (+420) 384 420 415 GSM: (+420) 724 022 030

Fax: (+420) 384 420 042 GSM: (+420) 603 818 352

E-mail: frigomont@frigomont.cz

IČ: 26032732, DIČ: CZ26032732

Bankovní kontakt: GE Money Bank a.s.

Číslo účtu: 155333416/0600

IBAN: CZ74 0600 0000 0001 5533 3416

www.frigomont.cz